

English

SensoMAG F10 - Installation Instruction
Conventional Fire Alarm Fixed Temperature Detector

ATTENTION: Read carefully this installation Instructions before installing the device!
The detector SensoMAG F10 is compatible with any conventional Fire Panel with fire alarm threshold between 10mA and 15mA (between 10mA and 30mA with B24RD fire base).

The detector SensoMAG F10 can be used with 4 base types:

- 1 B12L/U - Base with relay output (not covered by EN 54-5);
- 2 B24 - Standard base, low profile; B24-HP - Standard base, high profile;
- 3 B24D - Standard base with Schottky diode;
- 4 B24RD - Standard base with Schottky diode and increased alarm state current.

1. Choose the proper place for installation of the fire detector. Refer to the given installation instructions. Note: Do not install the detector near to natural heat sources, e.g. above cookers, ovens or fire places.

2. If you want to "lock" the detector to the base remove the little "tooth" (with the triangle shape) and break the plastic key off the base. Keep the plastic key in safe place to be able to open the detector later.

3. Mount the fire base on the ceiling of the protected premises using fixings according the mounting surface.

4. Connect the detector base to the fire panel using the wiring diagram.

ATTENTION: Disconnect the line power before installing the detector!

5. Insert the detector into the base and rotate clockwise until it drops into place. Continue to rotate the detector until it locks to the base - a click is heard.

6. If the detector has been locked to the base, when opening it for a scheduled maintenance service and cleaning you have to use the plastic key. Lightly press with the plastic key into the base opening and at the same time rotate the detector head counter-clockwise.

ATTENTION: In case of removing the detector's PCB for service maintenance, when mounting it back, find the arrow on the cover and align it to the mark on the plastic body (visible from the outside). Gently press downwards to fix the PCB in place.

7. Test the detector for proper operation and LED indication.

SensoMAG F10
Conventional fire alarm
fixed temperature detector



1293
DoP No: 090

Tested by EVPU: N.B.1293

Teletek Electronics JSC
2 Iliyansko shose Str, 1407 Sofia,
Bulgaria
EN 54-5:2017+A1:2018
Detector Class A2/S

SensoMAG Bases / Типове основи /
Tipos de Bases / Soket

B12L/U, B24, B24D, B24RD

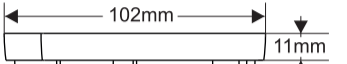

B24-HP

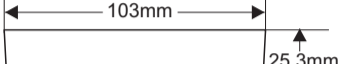

- 1 B12L/U 2 B24/B24-HP
- 3 B24D 4 B24RD

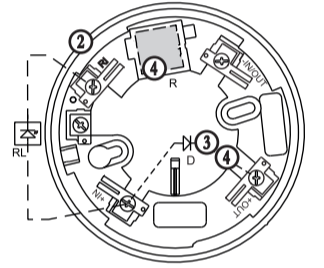
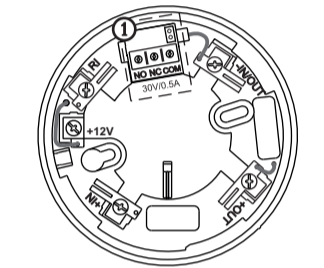

Português

SensoMAG F10 - Manual de Instalação
Detector de temperatura incêndio convencional

ATENÇÃO: Ler cuidadosamente este manual de instalação antes de instalar o dispositivo!
O detector SensoMAG F10 é compatível com qualquer central de incêndio convencional com intervalo de alarme de fogo entre 10mA e 15mA (entre 10mA e 15mA com base B24RD).

O detector SensoMAG F10 pode ser utilizado com 4 tipos diferentes de bases:

- 1 B12L/U - Base com saída de Relé (não cumpre a norma EN 54-5);
- 2 B24 - Base Standard, baixo perfil; B24-HP - Base Standard, alto perfil;
- 3 B24D - Base Standard com Diodo;
- 4 B24RD - Base Standard com Diodo e aumento da corrente de alarme.

1. Escolha o melhor local para a instalação do detector. Siga as instruções do manual de instalação fornecido. Nota: Não instale o detector próximo de fontes de calor ex: por cima de fogões, fornos ou locais com fogo.

2. Se desejar "fechar" o detector na base, remova o "dente" em forma de triângulo e quebre a chave plástica da base. Guarde a chave plástica em local seguro para poder abrir o detector mais tarde.

3. Instalar a base do detector no tecto utilizando elementos de fixação apropriados à superfície na qual se pretende fixar o detector.

4. Ligar a base do detector à central de incêndio utilizando o esquema de ligação.

ATENÇÃO: Desligar a alimentação antes de instalar o detector!

5. Introduzir o detector na base e rodar na direcção dos ponteiros do relógio. Continuar a rodar até o detector estar fechado na base - um click é audível.

6. Para abrir o detector para Manutenção e limpeza tem de se utilizar uma chave plástica. Pressionar ligeiramente a chave plástica na base e ao mesmo tempo rodar o detector no sentido oposto ao dos ponteiros do relógio.

ATENÇÃO: Se você remover o PCB do detector para manutenção, quando você o substituir, procure pela seta na tampa e guie-a ao longo da marca no corpo de plástico do detector (visível do lado de fora). Pressione cuidadosamente para prender o PCB.

7. Testar o detector e indicação dos LED'S para um funcionamento correcto.

Български

SensoMAG F10 - Инструкция за инсталиране
Конвенционален детектор с фиксирана температура

ВНИМАНИЕ: Прочетете внимателно инструкцията преди да пристъпите към инсталиране на детектора!

Детектор SensoMAG F10 е съвместим с всеки конвенционален пожарен панел с праг на влизане в състояние ПОЖАР между 10mA и 15mA (между 10mA и 30mA с основа B24RD).

Детектор SensoMAG F10 е съвместим с 4 типа основи:

- 1 B12L/U - Релейна основа (не се покрива от EN 54-5);
- 2 B24 - Стандартна основа, нисък профил; B24-HP - Стандартна основа, висок профил;
- 3 B24D - Стандартна основа с Шотки диод;
- 4 B24RD - Стандартна основа с Шотки диод и увеличен ток в алармено състояние.

1. Изберете подходящо място за монтаж на детектора. Следвайте дадените инструкции за инсталиране. Забележка: Не инсталирайте детектора в близост до естествени източници на топлина, например над готварски печки, фурни или камини.

2. Ако желаете да "заключвате" детектора към основата отстранете зъбчето с триъгълна форма (използвайте малка плоска отвертка) и отчупете пластмасовия ключ. Съхранявайте пластмасовия ключ на достъпно място, за да можете при необходимост да свалите детектора от основата.

3. Монтирайте основата на тавана на помещението, като подобрете винтове и дюбели според монтажната повърхност.

4. Извършете електрически монтаж съгласно приложената схема.

ВНИМАНИЕ: Изключете захранването на линията преди да монтирате детектора!

5. Поставете детектора в основата и го завъртете по посока на часовниковата стрелка до попадане в направляващите канали. Продължете да въртите докато маркерите на основата и детектора съвпадат - чува се щракване.

6. Ако детекторът е заключен към основата, за да го отворите за почистване и поддръжка трябва да използвате пластмасовия ключ. Леко натиснете с ключа в отвора на основата и едновременно с това завъртете детектора обратно на часовниковата стрелка.

ВНИМАНИЕ: В случай, че сте свалили платката на детектора за поддръжка, за да я монтирате обратно към корпуса, използвайте за ориентир цветния стикер в единия от ъглите и. Завъртете платката така, че стрелката на капачката да съвпадне с репера от външната страна на корпуса. Натиснете внимателно платката надолу, за да я фиксирате на място.

7. Тествайте детектора за правилна работа и светлинна индикация.

Türkçe

SensoMAG F10 - Montaj Kılavuzu
Konvansiyonel sabit sıcaklık dedektörü

DİKKAT: Montaj yapmadan önce, dikkatle montaj talimatını okuyunuz!

SensoMAG F10 dedektör yangın rejimi düşük eşik değeri 10mA+15mA arası olan her konvansiyonel panel ile uygundur (değeri 10mA+15mA B24RD tip soket ile).

SensoMAG F10 dedektör 4 ayrı soket ile kullanılabilir:

- 1 B12L/U - röleli soket (EN 54-5'e göre uyumlu değildir);
- 2 B24 - standart soket, düşük profilli tasarım; B24-HP - standart soket, yüksek profilli tasarım;
- 3 B24D - standart soket Schottky diod ile;
- 4 B24RD - standart soket Schottky diod ile ve alarm durumunda artan akım.

1. Dedektörün montaj yerini seçiniz. Verilen montaj talimatlarına uyunuz. NOT: Dedektörü ISI kaynağı yakınına monte etmeyiniz, örneğin ocak, fırın gibi.

2. Dedektör ile soketi birbirine bağlamak istediğinizde, üçgen şeklindeki "dişi" (küçük yassı tomavida yardımıyla) ayırın ve plastik anahtar soketten koparın. Plastik anahtar uygun bir yerde muhafaza edin. İhtiyaç olduğunda bu anahtar ile dedektörü soketten ayırabilirsiniz.

3. Dedektör soketini korunan alanın tavanına, uygun vida kullanarak monte ediniz.

4. Elektrik bağlantılarını ilgili şemaya göre yapınız.

DİKKAT: Elektrik montajı sırasında besleme olmamalıdır!

5. Dedektörü sokete yerleştiriniz ve saat yönünde, kılavuz kanallara yerleşene kadar çeviriniz. Çevirmeye devam ediniz. Dedektör ve soket işaretleri karşı karşıya gelecektir ve kilitleme sesi duyulacaktır.

6. Eğer dedektör soketinden üçgen şeklindeki "dişi" ayırdıysanız, dedektörün temizliği ve bakımı ile ilgili plastik anahtar kullanmalısınız. Hafifçe anahtar soket deliğine bastırınız ve aynı zamanda dedektörü saat yönüne ters çeviriniz.

DİKKAT: Servis (bakım, onarım) için dedektör kasasını sökmek gerekirse, yeniden takarken üzerindeki kapaktaki ok işaretlemesine ve denk geldiğinde hafifçe itilerek monte edilmesine dikkat ediniz.

7. Dedektörü çalışma ve ışıklı işaretler testine tutunuz.

18020871, RevD, 12/2024

1. Safety instructions: No open flames, no smoking, no fire. 2. Locking mechanism: Use a plastic key to lock the detector to the base. 3. Mounting: Mount the base on the ceiling. 4. Wiring diagram: Shows connections for B12L/U, B24, B24D, B24RD, and B24-HP. Includes a terminal block with NO, NC, COM and a 30V/0.5A specification.

4. WIRING DIAGRAM / SCHEMA NA СВЪРЗВАНЕ / ESQUEMA DE LIGAÇÃO / ELEKTRIK TERTIBATI DIYAGRAM. Shows detailed wiring for various base types (B24, B24-HP, B24D, B24RD) connected to a fire panel (FD 1, FD 2, FD N). Includes a 100K resistor and EOL module connection.

*ATTENTION: When the EOL-module is only a capacitor, IT IS OBLIGATORY TO CONNECT a 100K resistor in parallel at the beginning of the line!
*ВНИМАНИЕ: Когато EOL-модула е само кондензатор, Е ЗАДЪЛЖИТЕЛНО да се добави паралелно в началото на линията съпротивление 100K!
*ATENÇÃO: Quando o módulo EOL (Fim de Linha) é somente um condensador, É OBRIGATÓRIO CONECTAR uma resistência de 100K em paralelo no início da linha.
*DİKKAT: EOL modül sadece kondansatör ise, zorunlu olarak 100 K'lık bir direnç hattın başlangıcına paralel bağlanmalıdır!

5. Mounting diagrams showing the detector being inserted into the base and locked. 6. LED Indication / LED Индикация / LED Indicação / LED göstergesi. Includes a table of LED states: Blinking (8 sec), Light on, Light off.

TECHNICAL SPECIFICATIONS / ТЕХНИЧЕСКИ ХАРАКТЕРИСТИКИ / ESPECIFICAÇÕES TÉCNICAS / TEKNİK ÖZELLİKLER. Table with 4 columns: English, Portuguese, Turkish, and Bulgarian. Rows include Operating Voltage Range, Average current consumption, Alarm state current, Class, Output in alarm state, Degree of protection, Wire Gauge, Operational temperature range, Relative humidity resistance, Dimensions, and Weight.

This manual is subject to change without notice. / Промените могат да бъдат без предизвестие / Este manual está sujeito a alterações sem aviso prévio. / İmalatçının, haber vermeden değişiklik yapma hakkı saklıdır!

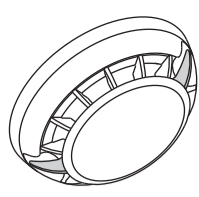

SensoMAG F10

Conventional fire alarm fixed temperature detector

Español

SensoMAG F10 - Instrucciones de instalación

Detector térmico convencional

ATENCIÓN: ¡Lea atentamente estas instrucciones antes de proceder a la instalación del detector!
El detector SensoMAG F10 es compatible con cualquier panel de incendios convencional, con umbral de entrada en estado de INCENDIO entre 10mA y 15mA (entre 10mA y 30mA, con base B24RD).

El detector SensoMAG F10 es compatible con 4 tipos de bases:

- 1 B12L/U - Base de relé (no cumple EN 54-5);
 - 2 B24 - Base estándar, diseño bajo perfil; B24-HP - Base estándar, diseño alto perfil;
 - 3 B24D - Base estándar con diodo Schottky;
 - 4 B24RD - Base estándar con diodo Schottky y corriente eléctrica elevada en estado de alarma.
1. **Seleccione un lugar apropiado para la instalación del detector.** Siga las instrucciones de instalación que se han dado. **Observación:** No instale el detector cerca de fuentes de calor, por ejemplo, encima de cocinas, hornos o chimeneas.
2. **Si desea bloquear el detector en la base,** retire el denticulo con forma triangular (utilizando un destornillador pequeño y plano), quebrando y arrancando la llave de plástico. Guarde la llave de plástico en un lugar accesible para poder retirarlo, en caso de necesidad, el detector de la base.
3. **Instale la base** en el techo de la sala, seleccionando los tornillos y los tacos según la superficie de instalación.
4. **Realice el montaje eléctrico** según el esquema adjunto.

ATENCIÓN: ¡Desconecte la alimentación de la línea antes de efectuar la instalación del detector!

5. **Coloque el detector en la base** y hágalo girar en el sentido de la aguja del reloj, hasta que se introduzca en los canales guía. Siga girando, hasta que los marcadores de la base y el detector coincidan: se oye un chasquido.
6. **Si el detector está bloqueado en la base, para desbloquearlo deberá utilizar** la llave de plástico, con el propósito de su limpieza y mantenimiento. Apriete ligeramente con la llave en la abertura de la base, y, al mismo tiempo, haga girar el detector en el sentido inverso al de la aguja del reloj.
- ATENCIÓN:** En caso de haber quitado la PCB para realizar el mantenimiento del detector y, para volver a montarlo en el cuerpo, utilizar como referencia la flecha de la tapa. Girar el circuito de forma que la flecha coincida con el parámetro de referencia en la parte exterior del cuerpo. Presionar con cuidado el circuito hacia abajo para fijarlo en un lugar fijo.

7. Pruebe el funcionamiento correcto y la indicación luminosa del detector.

Deutsche

SensoMAG F10 - Installationsanleitung

Melder Mit Fixierter Temperatur

OSTRZEŻENIE: Przed montażem urządzenia przeczytaj uważnie niniejszą instrukcję!
Der SensoMAG F10 Melder ist mit jeder herkömmlichen Brandmeldeanlage mit einer Eintrittsschwelle im FEUER-Modus zwischen 10mA und 15mA (zwischen 10mA und 30mA mit einem Sockel B24RD) kompatibel.

Der SensoMAG F10 Melder ist mit 4 Sockel-Typen kompatibel:

- 1 B12L/U - Sockel mit Relais-Ausgang (keine Zertifizierung nach EN 54-5);
 - 2 B24 - Standardsockel flaches Design; B24-HP - Standardsockel, hochwertiges Design;
 - 3 B24D - Standardsockel mit einer Schottky-Diode;
 - 4 B24RD - Standardsockel mit einer Schottky-Diode und erhöhtem Stromverbrauch im Alarmzustand.
1. **Einen passenden Montageort für den Melder auswählen.** Die angegebenen Installationsanleitungen beachten.
- Bemerkung:** Installieren Sie den Melder nicht in der Nähe von natürlichen Wärmequellen, wie z.B. über Kochfelder, Backöfen oder Kamine.
2. **Wenn Sie den Melder am Sockel "verriegeln" wollen,** entfernen Sie den dreieckigen Zahn (verwenden Sie einen kleinen Schlitzschraubendreher) und brechen Sie den Kunststoffschlüssel ab. Bewahren Sie den Kunststoffschlüssel an einem zugänglichen Ort auf, damit Sie den Melder bei Bedarf vom Sockel demontieren können.
3. **Befestigen Sie den Sockel** an die Raumdecke mithilfe von Schrauben und Dübeln in Abhängigkeit von der Montagefläche.
4. **Die elektrische Installation** erfolgt nach dem beigefügten Schaltplan.
- ACHTUNG:** Vor Installation des Melders die Einspeisung für den Kreis ausschalten!
5. **Setzen Sie den Melder in den Sockel ein** und drehen Sie im Uhrzeigersinn, bis er in den Führungskanälen passt. Drehen Sie weiter, bis die Markierungen des Sockels und des Melders übereinstimmen und einrasten.
6. **Wenn der Melder am Sockel verriegelt ist,** verwenden Sie den Kunststoffschlüssel, um diesen zur Reinigung und Wartung zu öffnen. Drücken Sie leicht mit dem Kunststoffschlüssel in der Öffnung des Sockels und drehen Sie gleichzeitig den Melder gegen den Uhrzeigersinn.
- ACHTUNG:** Falls Sie die Melderplatte zur Wartung entfernt haben, verwenden Sie den Kunststoffschlüssel, um die Detektorplatte zu Wartungszwecken entfernt haben, verwenden Sie den Pfeil auf der Abdeckung als Orientierungshilfe, um sie wieder am Gehäuse anzubringen. Drehen Sie die Platte so, dass der Pfeil mit der Höhenmarkierung an der Außenseite des Gehäuses übereinstimmt. Drücken Sie die Platte fest nach unten, um sie zu befestigen.

7. Überprüfen Sie den Rauchmelder auf seinen einwandfreien Betrieb und auf Lichtindikation.

Italiano

SensoMAG F10 - Istruzioni di installazione

Rivelatore di temperatura fissa convenzionale

ATTENZIONE: Leggere queste istruzioni attentamente prima di installare il dispositivo!
Il rivelatore SensoMAG F10 è compatibile con qualsiasi centrale antincendio convenzionale con soglia di allarme incendio inferiore tra 10mA e 15mA.

Il rivelatore SensoMAG F10 potrà essere utilizzato con 4 tipi di base.

- 1 B12L/U - Base con uscita relé (non coperta da EN 54-5);
- 2 B24 - Base standard, basso profilo; B24-HP - Base standard, alto profilo;
- 3 B24D - Base standard con diodo Schottky;
- 4 B24RD - Base standard con diodo Schottky e corrente aumentata in stato di allarme.

1. **Selezionare la posizione adatta per l'installazione** del rivelatore incendio. Fare riferimento alle istruzioni di installazione. **N.B.:** Non installare il rivelatore vicino a sorgenti di calore naturali (es: sopra cucine, forni o camini).
2. **Se si desidera "bloccare" il rivelatore** alla base, rimuovere il "dentino" triangolare e staccare la chiavetta plastica sulla base. Conservare la chiavetta in un luogo sicuro in maniera tale di poter aprire il rivelatore in futuro.
3. **Fissare la base al soffitto** del locale utilizzando la viteria adatta al tipo di superficie.
4. **Collegare la base del rivelatore** alla centrale antincendio seguendo il diagramma di cablaggio.
- ATTENZIONE:** Prima di installare il rivelatore scollegare l'alimentazione!
5. **Inserire il rivelatore nella base e girarlo in senso orario** fino a quando arriva nella sua posizione. Continuare a ruotare il rivelatore fino a quando non si blocca nella base (si sentirà un "click").
6. **Sarà necessario utilizzare la chiavetta di plastica per aprire il rivelatore onde eseguire la manutenzione** e pulizia. Premere leggermente con la chiavetta di plastica nell'apertura della base e ruotare contemporaneamente il rivelatore in senso antiorario.
- ATTENZIONE:** se si rimuove il PCB del rivelatore durante la manutenzione, allineare la freccia sul coperchio con la marcatura sulla parte esterna del corpo in plastica quando lo si rimonta. Premere leggermente verso il basso per agganciare il PCB.

7. Testare il rivelatore per funzionamento e indicazione LED corretto.

Français

SensoMAG F10 - Instruction d'installation

Detector conventionnel de température

ATTENTION: Lisez attentivement ces instructions avant d'utiliser le produit!
Le détecteur SensoMAG F10 est compatible avec tout panneau incendie conventionnel fonctionnant sur alarme feu entre 10mA and 15mA.

SensoMAG F10 peut être utilisé avec 4 différentes bases:

- 1 B12L/U - Base avec sortie relais (non couvert par la EN 54-5);
- 2 B24 - Base standard, design compact; B24-HP - Base standard, design haut;
- 3 B24D - Base Standard équipée d'une diode Schottky;
- 4 B24RD - Idem avec tension d'alarme renforcée.

1. **Choisir le bon endroit pour l'installation du détecteur.** Référez vous aux instructions d'installations. **Note:** Ne pas installer ce détecteur près de sources de chaleur naturelle, ex : au dessus de four, feux de cuissons etc.
2. **Pour verrouiller le détecteur sur sa base,** enlevez la petite "languette" (forme de triangle) et retirez la petite clé sur la base. Garder la clé en lieu sûr, pour pouvoir ouvrir le détecteur si besoin.
3. **Monter la base** sur le plafond de la pièce à équiper en utilisant les fixations adaptées à la surface du plafond.
4. **Connecter la base du détecteur** à la centrale en vous servant du diagramme.
- ATTENTION:** Déconnectez TOUJOURS l'alimentation avant de branches vos bases!
5. **Insérer le détecteur dans la base** et tourner dans le sens des aiguilles d'une montre jusqu'à qu'il prenne sa place Continuer de tourner jusqu'à verrouiller – un clic se fait entendre.
6. **Si le détecteur est verrouillé,** pour l'ouvrir en cas de maintenance, utilisez la petite clé plastique. Insérez doucement la clé dans la base et tourner à contre sens des aiguilles d'une montre en même temps.
- ATTENTION :** En cas de maintenance si vous démontez le corps du détecteur, lors du remontage, veillez à réaligner le détecteur en orientant la flèche du capot vers le repère du capot (visible de l'extérieur). Appuyez doucement pour remettre le capot en place.

7. Test de bon fonctionnement du détecteur and indications LED.

SensoMAG Tipos de bases / Sockel-Typen/ Types de base / Tipi di base

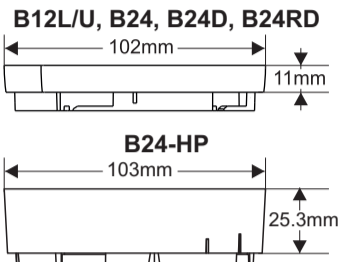

- 1 B12L/U
- 2 B24/B24-HP
- 3 B24D
- 4 B24RD

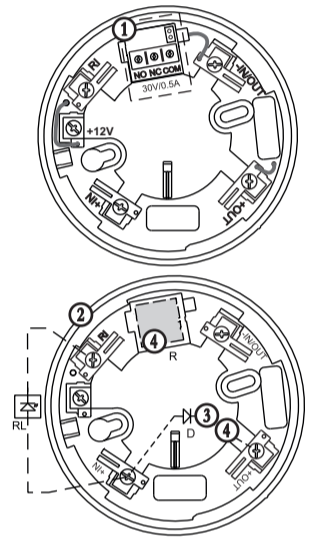

18020871, RevD, 12/2024

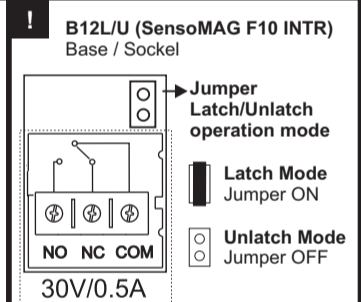
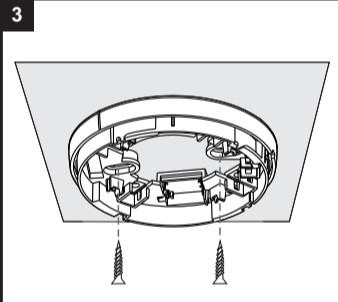
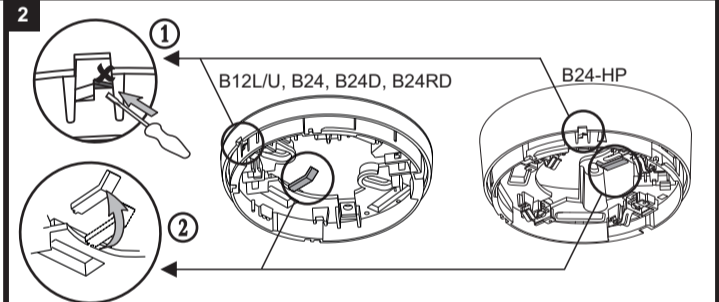

PRUEBA

1. Suministre tensión de alimentación al detector.
2. Espere durante 30 segundos.
3. Influya con un probador térmico (Cordless Heat Detector Tester o Heat Tester 110V>240V) sobre el detector a una distancia de 20 cm. En los límites de 8 segundos después de la influencia, el detector deberá establecerse en estado de INCENDIO. Ambos diodos luminiscentes se iluminarán simultáneamente.
4. Interrumpa por 2 segundos, como mínimo, la alimentación del detector. Después de un rearme, el detector pasará a modo de reposo y ambos diodos LED se apagaran.

MANTENIMIENTO

El mantenimiento debe realizarse con la frecuencia requerida por las normas de regulación de alarmas contra incendios del país.

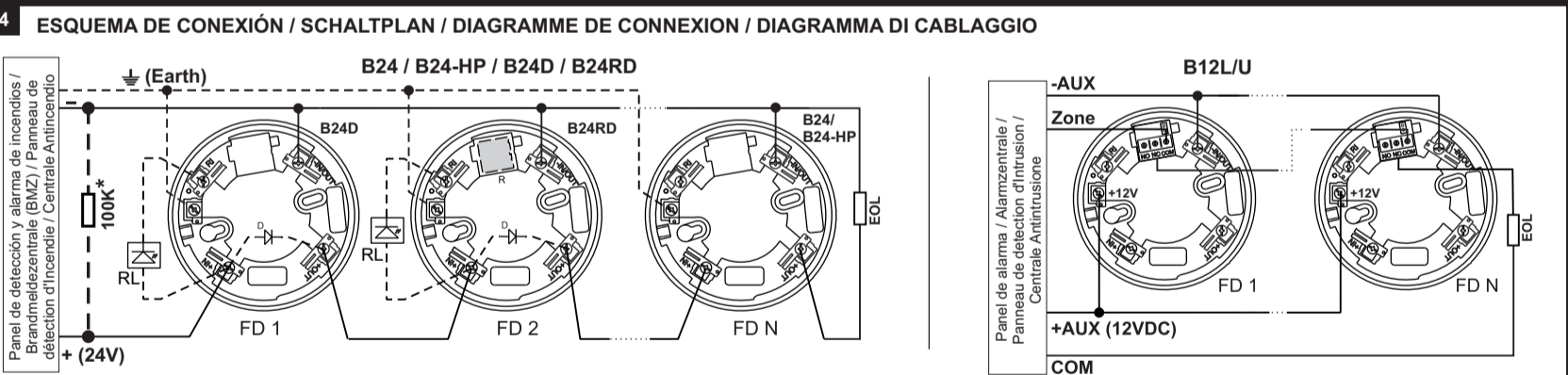

***ATENCIÓN:** Cuando el módulo EOL es únicamente condensador, ES OBLIGATORIO añadir en paralelo al inicio de la línea una resistencia de 100K!
 ***ACHTUNG:** Wenn das EOL-Modul nur ein Kondensator ist, IST ES OBLIGATORISCH, am Anfang der Leitung einen Widerstand von 100K parallel hinzuzufügen!
 ***ATTENTION:** Quand le module EOL est juste un condensator, IL EST OBLIGATOIRE DE CONNECTER UNE RESISTANCE 100K en parallèle au départ de la ligne!
 ***ATTENZIONE:** Quando il EOL-modulo è solo un condensatore, è obbligatorio per collegare una resistenza da 100K in parallelo all'inizio della linea!

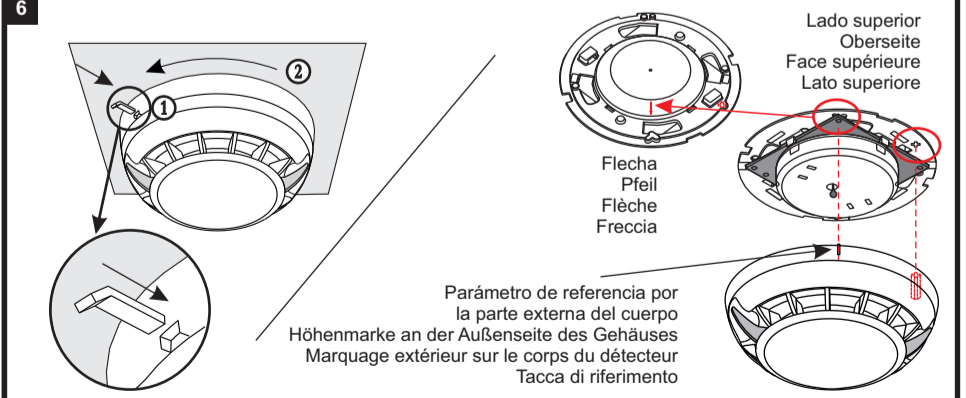
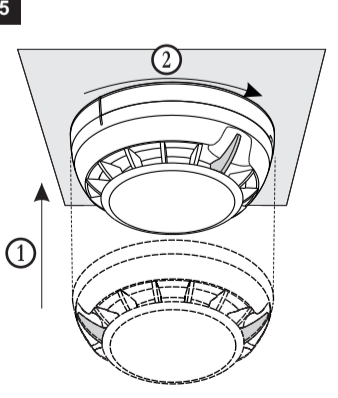

Indicación LED / LED Indikation/ Indication LED / LED Indicazioni

Parpadea/ Blink/ Clignotement/ Lampeggio 8 sec OK

Iluminada/ Leuchte/ Lumière on/ Accesi

No iluminada/ Leuchte nicht/ Lumière off/ Spenti

MAINTENANCE

L'entretien doit être effectué à la fréquence requise par les normes de réglementation des alarmes incendie du pays.

TEST

1. Alimentare il rivelatore.
2. Attendere 30 secondi.
3. Applicare simulatore di calore (Cordless Heat Detector Tester o Heat Tester 110V>240V) ad una distanza pari a 20cm per testare la parte "calore". Entro 8 secondi, il rivelatore dovrà entrare in condizione incendio. Si illumineranno entrambi i LED.
4. Spegner il rivelatore per 1 secondo (minimo). Dopo essersi resettato, il rivelatore entrerà nella modalità di funzionamento e gli LED si spegneranno.

MANUTENZIONE

La manutenzione deve essere eff ettuata con la periodicità prevista dalle normative vigenti.

CARACTERÍSTCIAS TÉCNICAS / TECHNISCHE DATEN / SPECIFICATIONS TECHNIQUES / SPECIFICHE TECNICHE	Tensión de alimentación Spannungsversorgung Plage de fonctionnement Voltaggio di funzionamento 9 - 30 V DC (Nom. 12/24VDC)
	Consumo en estado no activado Verbrauch in nicht aktiviertem Zustand Consommation moyenne au repos Consumo medio in stato inattivo < 50µA
	Consumo en estado de alarma: Verbrauch beim Alarm: Tension en état d'alarme: Corrente in stato d'allarme:
	- con base tipo B24, B24-HP y B24D mit Sockel-Typ B24, B24-HP und B24D avec base type B24, B24-HP et B24D con base tipo B24, B24-HP e B24D 20 mA / 12~30V
	- con base tipo B24RD mit Sockel-Typ B24RD avec base type B24RD con base tipo B24RD 33 mA / 12V; 49mA/24V; 57mA/30V
	- con base tipo B12L/U mit Sockel-Typ B12L/U avec base type B12L/U con base tipo B12L/U 18 mA / 9V; 29mA/12V; 32mA/15V
	Clase (en conformidad con EN 54-5) Klasse (EN 54-5) Classe (en accord avec EN 54-5) Classe (in conformità a EN 54-5) A2/S
	Corriente en salida para indicador remoto (RI) Strom im Alarmmodus der Klemme RI Sortie en mode alarme en RI Uscita in stato d'allarme a terminale RI 20mA (max)/ -3.3V
	(Bornes +IN/+OUT) (Klemmen +IN/+OUT) (vers les terminaux +IN/+OUT) (Verso terminali +IN/+OUT)
	Grado de protección Schutzgrade Degré de protection Grado di protezione IP30
	Sección de cable recomendado Leitungsquerschnitt Sezione di câble pour terminaux Sezione per terminali 0.4mm ² ± 2.0mm ²
	Diapason de la temperatura de funcionamiento Betriebstemperaturbereich Température de fonctionnement Temperatura di funzionamento -10°C ± +60°C
	Resistencia a humedad relativa Beständigkeit gegen relative Luftfeuchtigkeit Résistance à l'humidité Resistenza all'Umidità Relativa (93 ± 3)% @ 40°C
	Dimensiones (con base instalada) Abmessungen (mit montiertem Sockel) Dimensions (incl. base) Dimensioni (incl. base) ø102mm, h 42mm/1 ø103mm, h 56mm**
	Peso (con base instalada) Gewicht (mit montiertem Sockel) Poids (incl. base) Peso (incl. base) 160g/170g**

* B12L/U, B24, B24D, B24RD ** B24-HP

Il fabbricante si riserva il diritto di realizzare cambiamenti senza preavviso. Der Hersteller behält sich das Recht auf Änderungen ohne vorherige Ankündigung vor! Ce manuel peut être modifié sans préavis! Questo manuale è soggetto a modifiche senza alcun preavviso!