

## NDA-5080-PIPW Placa de interfaz colgante, 148mm



Este accesorio específico de la cámara se ha diseñado para su uso con la línea de accesorios universales de Bosch.

Los soportes de montaje y accesorios modulares para cámaras son una familia de soportes, adaptadores de montaje, placas de conexión para soportes colgantes y cámaras de vigilancia que se pueden utilizar con una amplia gama de cámaras de Bosch. Los accesorios son fáciles de instalar y se pueden combinar para simplificar la instalación en distintas ubicaciones conservando la misma apariencia.

### Funciones

NDA-5080-PIPW se ha diseñado especialmente para el uso en exteriores con la familia FLEXIDOME panoramic 5100i IR.

Es una solución segura, resistente e impermeable para montar la cámara en:

- Soporte de pared colgante NDA-U-WMT
- Soporte colgante NDA-U-PMT

### Certificaciones y aprobaciones

#### Especificaciones ambientales

|               |                         |
|---------------|-------------------------|
| Niebla salina | IEC60068-2-52           |
| Vibración     | IEC60068-2-6, NEMA TS2  |
| Choque        | IEC60068-2-27, NEMA TS2 |
| Impacto       | IK10                    |

- ▶ Diseño modular para una instalación rápida y sencilla
- ▶ Acabado a prueba de intemperie para mantener el aspecto cosmético
- ▶ Permite la instalación de la cámara en un soporte de pared (NDA-U-WMT) o soporte de tubo colgante (NDA-U-PMT)

### Notas de configuración/instalación

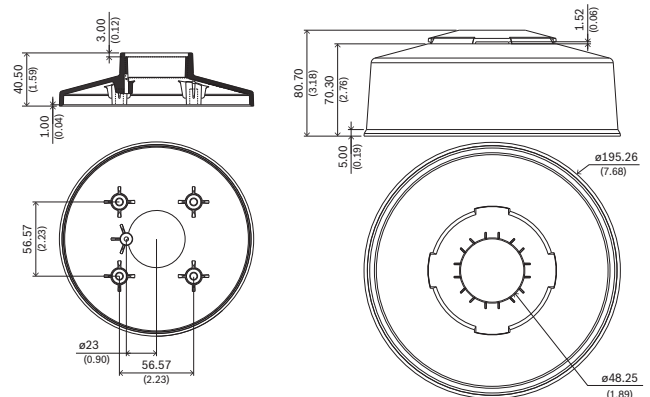

Dimensiones en mm (pulgadas)

### Piezas incluidas

| Cantidad | Componente                      |
|----------|---------------------------------|
| 1        | Placa de conexión para colgar   |
| 1        | Tapa resistente a la intemperie |
| 1        | Tornillo T20 M4 x 12 mm         |
| 1        | Tornillo T20 M4 x 18 mm         |
| 4        | Tornillo T20 M6 x 12 mm         |
| 1        | Guía de instalación rápida      |

## Especificaciones técnicas

### Especificaciones mecánicas

|                        |  |
|------------------------|--|
| Dimensión (Ø x H) (mm) | 195.26 mm x 80.70 mm   |
| Dimensión (Ø x H) (in) | 7.69 in x 3.18 in  |
| Peso (g)               | 393 g  |
| Peso (lb)              | 0.87 lb  |
| Material               | Aluminio; resina de policarbonato<br>(tapa resistente a la intemperie) |
| Código de colores      | RAL 9003 Blanco señal  |

### Información para pedidos

**NDA-5080-PIPW Placa de interfaz colgante, 148mm**  
Placa de conexión para colgar con tapa resistente a la  
intemperie para FLEXIDOME panoramic 5100i IR  
Número de pedido **NDA-5080-PIPW | F.01U.394.003**

#### Representado por:

**Europe, Middle East, Africa:**  
Bosch Security Systems B.V.  
P.O. Box 80002  
5600 JB Eindhoven, The Netherlands  
Phone: + 31 40 2577 284  
emea.securitysystems@bosch.com  
emea.boschsecurity.com

**Germany:**  
Bosch Sicherheitssysteme GmbH  
Robert-Bosch-Ring 5  
85630 Grasbrunn  
Germany  
www.boschsecurity.com