

Notifier INSPIRE E10/E15

Centrales de alarmas de detección de incendios

Instrucciones de puesta en marcha



ÍNDICE

Documentos relacionados	3	Localización de dispositivos	32
Notas	3	Habilitar/ANULAR el zumbador de la central	33
Introducción	4	Cambiar la contraseña de centrales AL2	34
Comprobaciones preliminares	5	Puesta en servicio de otros equipos	35
Módulos y ubicaciones en las ranuras	6	Marcados de los terminales de los módulos	36
Circuitos de Lazo		Encendido de centrales en red	37
Comprobaciones de los módulos y sensores de lazo	7	Configuración y prueba de la red	38
Pruebas de cableado de lazo	8	Informes	39
Comprobación del lazo con un multímetro	9	Mantenimiento	41
Herramienta POL-200-TS	10	Limitaciones de indicación	44
Conexión de dispositivos Opal/Clip	11	Mensajes y su significado	45
Bucle OPAL	11	Eventos de avería	46
Bucle CLIP	11	Eventos de anulación	70
Cableado típico del bucle	12	Eventos de alarma	71
Primer arranque y ajustes iniciales	13		
Programación de dispositivos	16		
Generar una configuración predeterminada	18		
CLSS Configuration Tool	19		
Leer la configuración de la central	20		
Actualizar el firmware de la central	22		
Configurar la central	24		
Información de diagnóstico	30		
Estado del dispositivo	30		
Estado de la red	30		
Añadir / Cambiar / Eliminar dispositivos	31		
Probar el sistema	32		
Pruebas	32		

DOCUMENTOS RELACIONADOS ABREVIATURAS

Consulte los siguientes documentos para obtener instrucciones:

- Instrucciones de manejo de la central de alarmas INSPIRE E10/E15 (Ref. art. HOP-338-9ES)
- Instrucciones de instalación de la central de alarmas INSPIRE E10/E15 (Ref. art. HOP-138-9ES)

NOTAS

Siempre que así resulta apropiado, este manual incluye consejos, advertencias y precauciones para recordar que hay que tener en cuenta la seguridad en todo momento, especialmente cuando se siguen los procedimientos descritos.



Este símbolo precede a una nota que destaca información importante que, normalmente, se oculta en el texto principal.



Este símbolo precede a información que advierte de peligros que pueden provocar lesiones graves o la muerte; también se usa a modo de precaución para evitar desperfectos en el equipo.



Este símbolo precede a información sobre el cumplimiento de normas.

ASD	Detector de humos de aspiración
FACP	Central de alarmas de detección de incendios
C&E	Causa y efecto
CLSS	Connected Life Safety Services
CPU	Unidad central de procesamiento
E10	Carcasa de la central pequeña tamaño 10U
E15	Carcasa de la central grande tamaño 15U
EEAA	Equipo de enrutamiento de alarmas de incendio
FAT	Panel indicador para departamento de incendios #
FBF	Panel operativo para departamento de incendios #
FE	Toma de tierra funcional
EEF	Equipo de enrutamiento de fallos
EPI	Equipo de protección contra incendios
HMI	Interfaz humano-máquina
ES o E/S	Entrada o salida
LAN	Red de área local
LED	Diodo emisor de luz (lámpara)
MCP	Pulsador
OC o O/C	Circuito abierto
RFI	Interferencia de radiofrecuencia
SC o S/C	Cortocircuito
SELV	Tensión extrabaja separada
PE	Puesta a tierra de protección
PELV	Tensión extrabaja protegida
PSU	Fuente de alimentación
TPP	Protocolo de terceros
#	Para uso solo en Alemania

Introducción

El propósito de este manual es proporcionar recomendaciones sobre los procedimientos que se deben seguir para poner en servicio un sistema basado en una central de alarmas de detección de incendios INSPIRE.

QUÉ HACER Y QUÉ NO HACER



NO conecte la alimentación hasta que la central esté lista para su puesta en servicio.

Deben adoptarse las precauciones necesarias para evitar desperfectos en componentes sensibles a la estática al administrar los módulos.

Cualquier movimiento de un módulo posterior al primer arranque de la central requerirá:

- El cambio del cableado de manera que refleje el traslado del módulo a una ubicación de ranura distinta.
- La reconfiguración y resincronización con la configuración revisada enviada a la central.

Comprobaciones preliminares

Antes de ir al emplazamiento:

- 01 En el portal CLSS Cloud, cree un emplazamiento, un edificio o una central y genere el archivo .bin de licencia de la central.
Inicie sesión en el portal CLSS Cloud <https://fire.eu.honeywell.com/#/home> utilizando su cuenta de empresa.
Consulte la guía del usuario Concesión de licencias a una central INSPIRE mediante CLSS (4188-1125-ES).



El inicio de sesión para el portal de CLSS Cloud y la CLSS Configuration Tool es el mismo. Se usa la misma contraseña y el mismo nombre de usuario para ambos.

- 02 Para poner en servicio un sistema basado en una central INSPIRE necesitará:
 - Un portátil con un software compatible CLSS Configuration Tool instalado.
 - Un cable RJ45
 - Firmware de actualización de la central compatible, un archivo de imagen comprimido en una memoria USB con la etiqueta «HONEYWELL».
 - Hoja de cálculo de matriz de causa y efecto.
 - Programa de etiquetado para zonas, dispositivos, centrales, módulos y canales de E/S.

Nota: Solo los primeros 32 caracteres de una etiqueta se muestran en un panel ID3K en una red mixta de paneles Inspire en ID3K.

 - Planos de instalación que muestren dónde están instalados los equipos de alarma contra incendios en el edificio o los edificios.

Antes de conectar por primera vez una central:

- 01 Asegúrese de que todos los módulos están correctamente encajados dentro de la central en sus respectivas ranuras en el o en los portadores de módulos.
- 02 Asegúrese de que todo el cableado interno está correctamente enrutado, asegurado y conectado.
- 03 Asegúrese de que se comprueban el cableado del bucle y los circuitos de los equipos externos.
- 04 Asegúrese de que están conectados los dispositivos de fin de línea adecuados al canal de E/S cuando sea necesario.

Módulos y ubicaciones en las ranuras



Es necesario que el **módulo de carga** se instale siempre en la **ranura 1** del porta módulos y el **módulo CPU** en la **ranura 2** del porta módulos.

IMPORTANTE

Módulo:	Módulo:	Módulos:
Cargador	CPU	
✓ E10 / E15	X	X
X	✓ E10 / E15	X
X	X	✓
X	X	✓
X	X	✓
X	X	✓
X	X	✓
X	X	✓
X	X	✓
X	X	✓
X	X	✓
X	X	✓
X	X	✓

- Módulos:**
- Bucle Opal 2X
 - COM Dual (FAT/FBF)
 - Enrutamiento de INCENDIOS/FALLO
 - Serie COM (RS232/RS485)
 - E/S de 4 canales
 - NET ID2NET

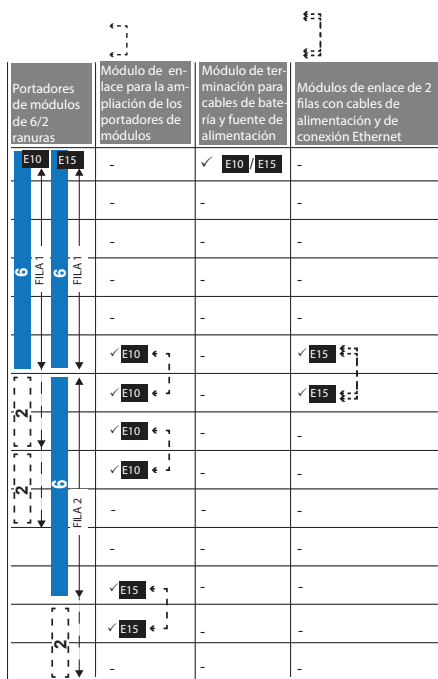
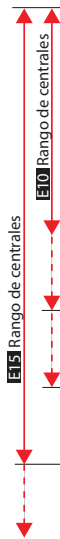

E10 / E15 - Rango de centrales

X - No se permite en estas ranuras de los portadores de módulos

✓ Se permite su instalación en estas ranuras de los portadores de módulos

- No aplicable

Portadores de módulos

6 - 6 ranuras, se suministran montadas

2 - Extensión de 2 ranuras opcional

E10 Portadores de módulos

N.º de ranura

E15 Portadores de módulos

FILA 1

N.º de ranura--> 1 2 3 4 5 6

FILA 2

N.º de ranura--> 7 8 9 10 11 12

Circuitos de Lazo

COMPROBACIONES DE LOS MÓDULOS Y SENSORES DE LAZO

Cada dispositivo lleva asociado un folleto de instrucciones en el que se indican las interconexiones correctas para las distintas aplicaciones; si es necesario, compruebe la conexión del cableado de cada dispositivo.

Inspeccione el emplazamiento para comprobar y asegurarse de que los dispositivos están instalados en sus ubicaciones identificadas en los planos de cableado del sistema instalado y de acuerdo con los requisitos del proyecto.

La central es compatible con dispositivos que incorporen aisladores internos, siempre que se utilicen las bases con los conectores adicionales de cableado de bucle de tramo positivo (tipo B501 AP).



El sistema está homologado según VdS2540 con 99 detectores + 99 módulos por bucle utilizando JYST de 0,8 mm. Consulte la herramienta de cálculo para conocer los límites máximos en función del tipo de cable, la longitud del cable y la carga del bucle.

El módulo de doble bucle Opal (HOP-433-100) tiene capacidad para permitir la conexión de hasta 318 dispositivos de bucle OPAL por bucle analógico, compuestos por un máximo de 159 detectores (sensores) y 159 módulos.

Un bucle puede funcionar en modo CLIP, el cual puede activarse mediante una licencia específica. La capacidad de un bucle CLIP está limitada a 99 detectores + otros 99 dispositivos.

Pruebas de cableado de lazo



NUNCA utilice un comprobador de alto voltaje en el circuito de bucle del dispositivo conectado a la central.

Una vez conectados los dispositivos de bucle, no se pueden utilizar comprobadores de alto voltaje en el circuito de bucle, como un comprobador de resistencia de aislamiento. Se pueden utilizar comprobadores de bajo voltaje como el multímetro. Para obtener información sobre los cables de bucle homologados, consulte las instrucciones de instalación de INSPIRE (HOP-138-9ES).



Con aisladores en cada dispositivo, el conductor positivo del bucle estará en circuito abierto.

En general

- 01 Compruebe la continuidad de cada tramo del bucle y mida la resistencia de extremo a extremo. Recomendamos que el sistema se conecte únicamente con cable de 2 hilos.
- 02 Compruebe la continuidad del blindaje del cable y mida la resistencia de extremo a extremo, que debe presentar un valor de resistencia muy bajo.
- 03 Compruebe también que no hay continuidad entre el blindaje del cable y los cables +ve y -ve del bucle.

Comprobación del lazo con un multímetro



Si se usan dispositivos Clip con aisladores equipados, el conductor positivo del bucle estará en circuito abierto.

- 01 Cuando se retira el detector Opal de la base (B501 AP), se mantiene la continuidad. Estas bases disponen de terminales +tramo (+2 y +4) que se conectan automáticamente cuando se retira el sensor de la base. La mayoría de los dispositivos Opal están equipados con aisladores. Cuando se utilicen módulos de bucle y MCP con aislador, conecte los terminales +2 y +4 de los módulos y los terminales +3 y +4 de los MCP. Para los dispositivos CLIP, conecte los aisladores del bucle cortocircuitando temporalmente los terminales 2 y 4 de cada aislante. Consulte las instrucciones de instalación de INSPIRE (HOP-138-9ES) para conocer los tipos de dispositivos compatibles equipados con aisladores internos.
- 02 Compruebe la continuidad de cada tramo del bucle y mida la resistencia de extremo a extremo. La resistencia máxima del bucle no debe superar los límites definidos a continuación. Para comprobarlo, mida entre el bucle x IN ve- y el bucle X OUT ve- con el bucle desconectado físicamente de los terminales del bucle en la central, multiplique el resultado por 2 y sume la resistencia de cada aislante (rango de 0,1 a 0,13 ohmios cada uno). La capacitancia del cable debe ser inferior a 0,5 uF. Utilice el programa de cálculo de lazo y baterías para realizar estos cálculos.

Asegúrese de que la resistencia medida sea inferior a:
40 ohmios para garantizar una comunicación correcta en un bucle de protocolo Opal.
Con los bucles del protocolo CLIP, compruebe que la resistencia sea inferior a:
40 ohmios para permitir la detección de dispositivos duplicados.
71 ohmios si no se requiere la detección de dispositivos duplicados.

Comprobación del lazo con un multímetro

- 03 Si utiliza un medidor con función de prueba de diodos, conéctelo en «polaridad invertida» (de +ve a bucle -ve y de -ve a bucle +ve). El medidor debe indicar la presencia de varios diodos de polarización directa en paralelo.
- 04 Conecte el medidor en polaridad «normal» (de +ve al bucle +ve y de -ve al bucle -ve). El medidor debe dar inicialmente una resistencia baja, que deberá aumentar a medida que se carga el condensador de cada uno de los dispositivos del bucle.
- Si el medidor indica la presencia de un diodo de polarización directa, es probable que uno o varios de los dispositivos del bucle estén conectados con la polaridad invertida o que el cableado esté cruzado.
- 05 Si se indica uno o varios dispositivos invertidos en el paso 04, pueden localizarse dividiendo sucesivamente el bucle por la mitad (si el diseño del emplazamiento lo dificulta, la sección afectada del bucle puede identificarse a partir de los mensajes de avería de la central una vez que se hayan retirado las conexiones de los aislantes y se haya encendido el sistema).
- 06 Utilice un medidor para comprobar que no hay conexiones entre cada blindaje del cable y:
el conductor +ve del cable
el conductor -ve del cable.

HERRAMIENTA POL-200-TS

Si dispone de ella, utilice la herramienta POL-200-TS para comprobar y probar los circuitos de bucle antes de conectar los cables a los terminales de la central. La herramienta POL-200 puede utilizarse para registrar diagnósticos más detallados, ya que funciona tanto en el protocolo Opal como en el Clip.

Conexión de dispositivos Opal/Clip



Se recomienda que un extremo del blindaje del cable del bucle esté conectado a tierra en la central a la barra de puesta a tierra.

BUCLE OPAL

Una vez comprobado el cableado del bucle OPAL y determinado que es correcto, conecte el cableado del bucle al bloque de terminales del bucle seleccionado de la central.

BUCLE CLIP

Una vez comprobado el cableado del bucle CLIP y determinado que es correcto:

- 01 Retire las conexiones temporales de las unidades de los aislantes, los módulos de bucle y los MCP y, luego, conecte el cableado del bucle al bloque de terminales del bucle seleccionado de la central.
- 02 Una vez conectado un circuito de bucle a la central y en el arranque inicial del mismo, este comprobará e indicará dónde puede seguir localizado el problema en el bucle.

CABLEADO TÍPICO DEL BUCLE

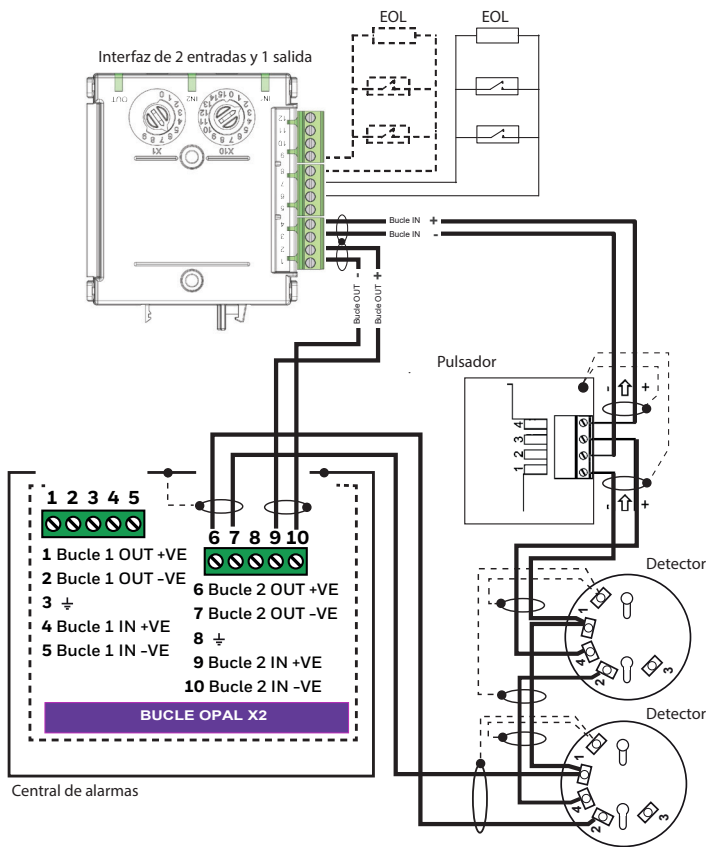

Circuito de bucler sin utilizar

Si no se está utilizando un circuito de bucler, marque la casilla « sem uso» en «Configuração Carta de Loop» en la CLSS Configuration Tool.

Primer arranque y ajustes iniciales

La primera vez que arranque la central, debe ser sin el cableado externo conectado, pero sí debe tener conectados el suministro de red y un circuito de bucle probado conectado; consulte «Comprobaciones del bucle con un multímetro» y «Conexión de dispositivos Opal/Clip».



Asegúrese de que se toman las precauciones adecuadas para evitar la conexión involuntaria de la alimentación a los equipos del sistema conectados durante el arranque, como los equipos conectados a los módulos de interfaz.

01 Conecte el cableado del bucle. Conecte el cable HMI de la puerta a la CPU ①. Presione «a» e insértelo en la toma «b».

02 Conecte los suministros de red ② y batería ③ a la central; consulte las instrucciones de instalación (HOP-138-9ES).

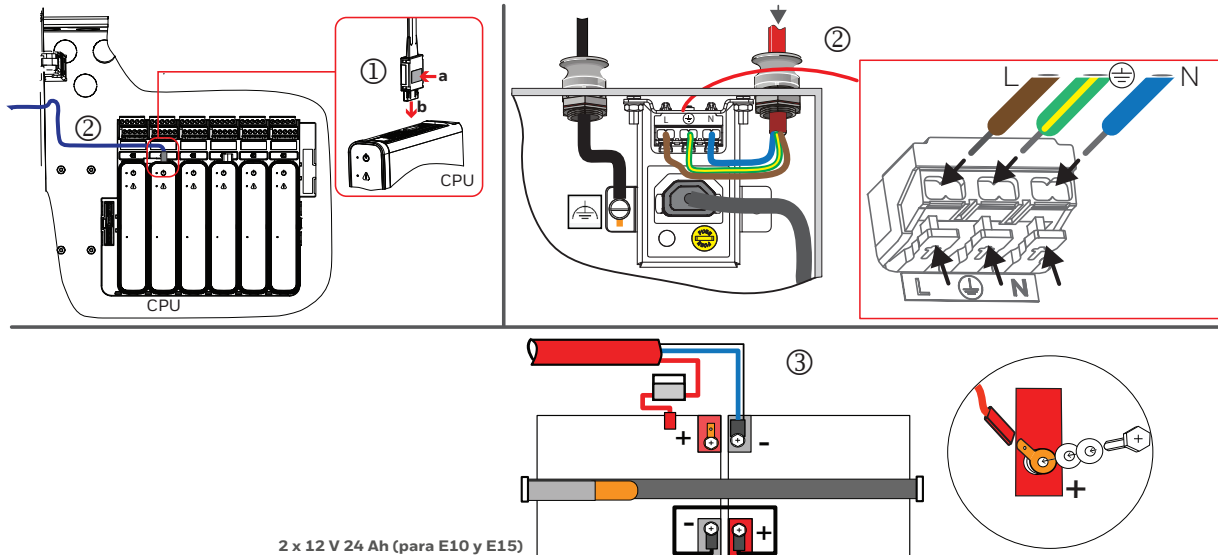

2 x 12 V 24 Ah (para E10 y E15)

Primer arranque y ajustes iniciales

03 Al conectar la alimentación a una central por primera vez, la pantalla y los indicadores se encenderán momentáneamente durante este proceso de activación y entrarán de forma automática en un modo especial de puesta en marcha.

- El LED verde «Alimentación» se encenderá y permanecerá iluminado.

- Si hay fallos, se encenderá el LED amarillo AVERÍA .

- Sonará el zumbador de la central . Pulse el botón SILENCIAR ZUMBADOR para detener el sonido.

04 Seleccione un país en **País** y un idioma en **Idioma** de la lista desplegable. De esta forma, las pantallas de la central se mostrarán en el idioma seleccionado.

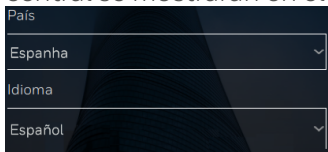

05 Seleccione **Siguiente** y ajuste la hora en **Ajustar tiempo** a la hora, minuto y segundo actuales.



La fecha y la hora establecidas deben coincidir con las que aparecen en el ordenador portátil que tenga la CLSS Configuration Tool, que se utilizará para configurar el sistema INSPIRE.

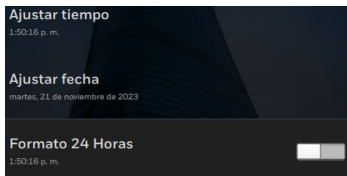

06 Seleccione **Ajustar fecha** y fije el día, el mes y el año.

07 Pulse el conmutador para seleccionar la hora en formato de reloj de 12 o 24 horas y, a continuación, seleccione **Siguiente**.



Durante el primer arranque e inicialización de las centrales no es posible ver correctamente la *información del sistema*.

- 08 Desplácese hacia arriba en la página de *información del sistema* para ver el módulo de bucle, seleccione la flecha hacia abajo ▾ para expandir y ver los controles.

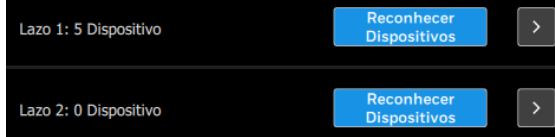

El número que aparece junto a un bucle 1: xxx- muestra cuántos dispositivos se han encontrado; inicialmente debería indicar «0» si se está programando por primera vez el bucle. Durante el primer arranque e inicialización de las centrales no es posible ver correctamente la *información del sistema*.

- 09 Este paso solo se aplica al bucle Clip (para el bucle Opal, omita este paso y vaya a Programar dispositivos; consulte la página siguiente)**

Antes de programar un dispositivo en un bucle Clip o TC800 Opal o Clip loop, debe preconfigurarse la central utilizando la CLSS Configuration Tool. Por defecto, la central solo tiene licencia para el modo «Advanced Protocolo» de bucle Opal y se requiere una licencia de bucle CLIP o TC800 Opal o Clip loop antes de programar los dispositivos Clip or TC800 Clip or Opal devices.

- Siga O1 y O2, como se describe en el apartado «Leer configuración de la central».
- A continuación, en «Loop Settings/Ajustes de Lazo» de la herramienta, establezca la familia de dispositivos en «Familia de Dispositivos» en Notifier y el protocolo de bucle en «Protocolo Loop» en Clip o seleccione 'Familia de dispositivos' TC800 y luego seleccione el protocolo Clip o dispositivos TC800 Clip u Opal.

Loop 1 Configuração | [LEARN DEVICES](#)

Loop 1 ID	Familia de Dispositivos	Protocolo Loop	<input type="checkbox"/> sem uso
001.03.01	Notifier	Opal	
Resistência (Ohm)	①		
33			

- Siga los pasos O1 a O4 del apartado «Enviar configuración a la central». Al finalizar, vaya a Programación de dispositivos en la página siguiente.

Programación de dispositivos

En el siguiente procedimiento, se da por hecho que se ha arrancado la central con los ajustes iniciales y está lista para programar dispositivos.

- 01 Seleccione **Auto búsqueda** para programar los dispositivos cableados al circuito del bucle. Lea la información que aparece en la ventana emergente (que se muestra a continuación) y, a continuación, seleccione **Auto búsqueda** para confirmar.

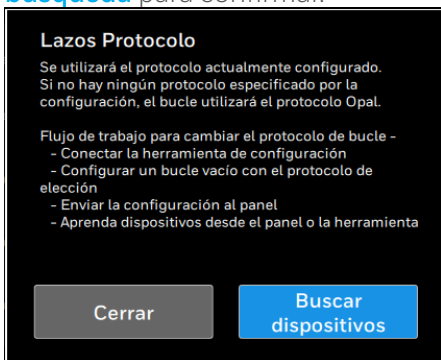

- 02 Una vez finalizada la programación, seleccione la flecha derecha > junto al botón **Auto búsqueda** para ver el estado de los fallos asociados al bucle.

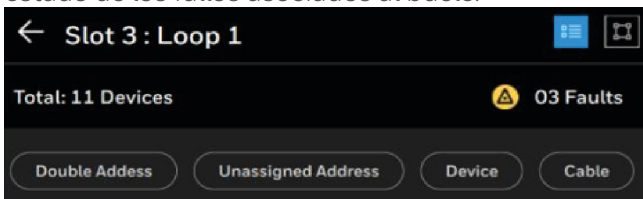



Los fallos en un bucle programado pueden ser el resultado de las condiciones que se enumeran a continuación:

- Desajuste entre el diseño del emplazamiento y el cableado.
- Fallos en el cableado.
- Condiciones externas, por ejemplo, la proximidad de una fuente de RFI intensa que tenga un efecto adverso en la central.
- El fallo de un módulo o fuente de alimentación.
- Cableado incorrecto en el dispositivo o en los dispositivos.

03 Lea los mensajes de fallo y tome las medidas necesarias para rectificar los fallos del bucle; consulte también el apartado «Mensajes y su significado». Seleccione **Aceptar** al terminar. Si no hay fallos, vuelva <- a la página de *información del sistema*.

04 Repita los pasos 01 a 03 si los fallos de bucle se han rectificado.

05 Repita los pasos 01 a 04 y programe los dispositivos del siguiente bucle hasta que se hayan programado todos los bucles.

Fallos típicos y soluciones

Fallo	Solución
Se ha restablecido el fallo de circuito abierto en el bucle, pero la central sigue mostrando un fallo.	Un fallo de retención se puede borrar pulsando el botón RESET.
Dos dispositivos del bucle han recibido la misma dirección, sin embargo en la central no se informa de ningún fallo.	Busque los dispositivos en los que haya LED amarillos parpadeando. Estos son los dispositivos que tienen la misma dirección. Inspeccione el dispositivo y rectifique el conflicto de direcciones. Compruébelo con los planos de instalación para determinar la dirección correcta.
Dispositivo ajustado a la dirección 0	Vea la pantalla NO ASIGNADO para determinar si hay un fallo en el bucle. A continuación, compruebe todos los dispositivos de bucle afectados y encuentre y rectifique el dispositivo que tenga la dirección 0.

Generar una configuración predeterminada

En los siguientes procedimientos, se da por hecho que se han programado todos los bucles de la central y que la central está lista para tener una configuración por defecto que permita la detección de incendios y alarma en todo el emplazamiento.

01 Seleccione **GENERAR CONFIGURACIÓN** para crear automáticamente una configuración predeterminada de causa y efecto (C&E) en la central.

Fallo	Solución
Mensaje de error «No se ha podido generar la configuración debido a un error técnico» (no se ha podido generar la configuración debido a un error técnico)	Apague la central, espere unos segundos y vuélvala a encender. Reprograme el bucle y regenere la configuración predeterminada.

Esta configuración predeterminada opera según una C&E «One In All Out», por lo que si se detecta un incendio, saltarán todas las alarmas y salidas. Seleccione **Salir** al terminar.



Si utiliza **GENERAR CONFIGURACIÓN** en una central preconfigurada, borrará la configuración específica de la central y la devolverá a la configuración predeterminada.

¿QUÉ ES UNA CONFIGURACIÓN PREDETERMINADA?

La configuración predeterminada de causa y efecto (C&E) tiene las siguientes características:

- Todos los dispositivos de detección de los bucles de la central se colocan en la zona de detección 1.
- Todos los dispositivos sirena/flash de los bucles de la central se colocan en la zona de sirena 1.
- Todas las entradas de interfaz se colocan en la zona de detección 1 y las entradas se interpretan como entradas de alarma de incendio.
- Todas las salidas de interfaz se colocan en la zona de control 1.

Cuando un dispositivo de detección entra en condición de incendio, hará lo siguiente:

- Provocar una señal de alerta en la zona de alarma 1.
- Y activar la zona de control 1.

Además, en estado Normal se detectan los fallos básicos del sistema y se muestran en la central.

CLSS Configuration Tool

Es importante tener en cuenta que el **inicio de sesión** y la **contraseña** utilizados en la CLSS Configuration Tool, el portal CLSS Cloud y la aplicación CLSS son los mismos.

Los usuarios registrados pueden acceder al software de la herramienta a través del sitio web:

<https://hwll.co/HOP-431-100>

01 Descargue el software CLSS Configuration Tool comprimido e instálelo en el portátil.

02 Hay que hacer doble clic en el archivo comprimido y seguir las instrucciones que aparecen en pantalla para instalar el software.

03 Conecte su portátil a Internet y compruebe que la VPN esté desconectada.

04 Abra la herramienta e inicie sesión utilizando el nombre de usuario de su cuenta CLSS (nombre@honeywellcloud.com) y su contraseña.

Nota: Si no puede iniciar sesión en la herramienta, vaya a Configuración del cortafuegos > Aplicaciones y funciones permitidas > Haga clic en las casillas de verificación de CLSS Configuration Tool y Honeywell.FTS.WebAPI.Server. Reinicie el portátil e intente iniciar sesión en la herramienta.

Allowed apps and features:

Name	Domain	Private	Public	Group Policy
<input checked="" type="checkbox"/> CLSS Configuration Tool	<input checked="" type="checkbox"/>	<input checked="" type="checkbox"/>	<input checked="" type="checkbox"/>	No
<input checked="" type="checkbox"/> CM2012 Remote Viewer	<input checked="" type="checkbox"/>	<input type="checkbox"/>	<input type="checkbox"/>	Yes
<input checked="" type="checkbox"/> Connect	<input checked="" type="checkbox"/>	<input checked="" type="checkbox"/>	<input checked="" type="checkbox"/>	No
<input type="checkbox"/> HomeGroup	<input type="checkbox"/>	<input type="checkbox"/>	<input type="checkbox"/>	No
<input checked="" type="checkbox"/> Honeywell.FTS.WebAPI.Server	<input checked="" type="checkbox"/>	<input checked="" type="checkbox"/>	<input checked="" type="checkbox"/>	No
<input checked="" type="checkbox"/> Honeywell.FTS.WebAPI.Server	<input checked="" type="checkbox"/>	<input checked="" type="checkbox"/>	<input checked="" type="checkbox"/>	No
<input checked="" type="checkbox"/> Delivery Optimization	<input checked="" type="checkbox"/>	<input checked="" type="checkbox"/>	<input checked="" type="checkbox"/>	No

05 Tras iniciar sesión, deberá seleccionar la configuración de idioma de la herramienta. Seleccione  y «Idioma» y, a continuación, seleccione el idioma deseado en la lista desplegable.

06 Seleccione el cliente y el edificio creados previamente en el portal CLSS Cloud. Tenga en cuenta que los datos del emplazamiento pueden tardar en aparecer en la herramienta. Si no aparecen automáticamente, haga clic en «Añadir Sitio» y debería poder ver el nuevo proyecto en la lista.

07 Seleccione el cliente, el emplazamiento y la central deseados. Ahora ya podrá conectar la herramienta a una central.

Leer la configuración de la central

Se supone que la herramienta se está ejecutando en el portátil y el tablero de instrumentos muestra el Cliente/Emplazamiento/Central.. Asegúrese de que los módulos de la herramienta reflejan los módulos instalados en la central.

01 Conecte el cable LAN a la CPU del portátil y de la central.

Portátil con
CLSS Configuration
Tool



RJ45

Central Notifier INSPIRE E10/E15

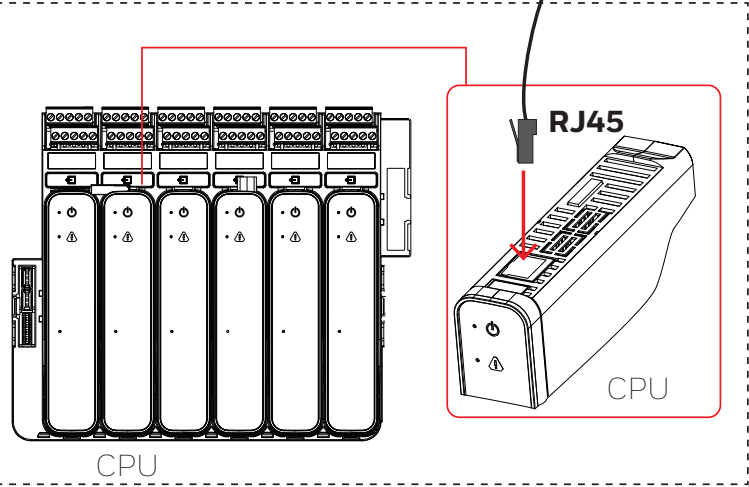

RJ45

CPU

Cable alternativo (No recomendado)

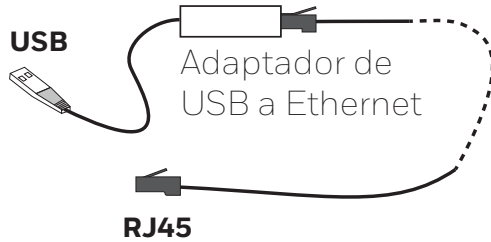

USB

Adaptador de
USB a Ethernet

RJ45

02 Compruebe que la VPN está desconectada en el portátil y, a continuación, seleccione  **Sincronizar** en la herramienta (arriba a la derecha). Cuando la herramienta esté conectada a la central, aparecerá la siguiente pantalla. La barra verde en la parte inferior de la pantalla confirma que la herramienta está conectada a la central. Además, la central entrará en estado de nivel de acceso 3/4 (véase la parte superior de la pantalla de la central).

Se requiere un nivel de acceso 3/4 para cargar-descargar el archivo de configuración.

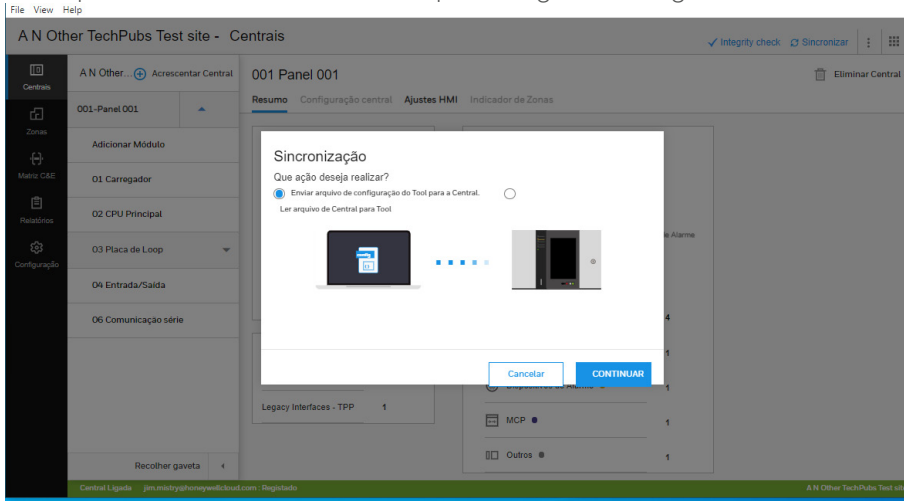

03 Seleccione *Enviar arquivo de configuração do Tool para a Central.* y luego seleccione *Ler arquivo de Central para Tool.*

Seleccione **CONTINUAR**. Aparecerá una ventana emergente con el mensaje «Panel discovered and successfully imported the configuration data» (central descubierta y datos de configuración importados correctamente). Seleccione **OK** para salir. Compruebe que la herramienta ha registrado los datos del dispositivo de bucle y también la configuración predeterminada.





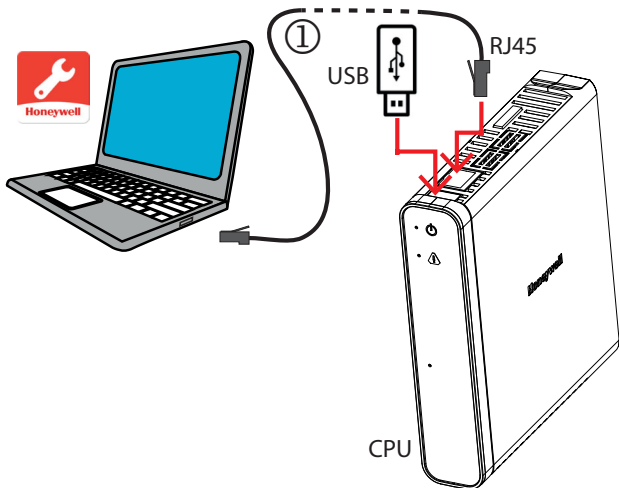

Actualizar el firmware de la central

Asegúrese de que la central cuenta con el software más reciente y es compatible con la versión del software de la herramienta que se está utilizando para configurar la central.

Necesitará una memoria USB con la etiqueta de volumen HONEYWELL que tenga el archivo de imagen comprimido para actualizar el firmware de los módulos.

- 01 Abra la puerta de la central para acceder al módulo CPU, que se encuentra en la ranura 2.
- 02 Ejecute la versión compatible de la CLSS Configuration Tool en su ordenador portátil e inicie sesión, busque el emplazamiento requerido y seleccione **IR AL SITIO** y seleccione la central.



- 03 Conecte el extremo del cable RJ45 al puerto RJ45 y el otro extremo al puerto CPU RJ45. Necesitará un cable alternativo si su portátil solo tiene un puerto USB (No recomendado).
- 04 En la herramienta, seleccione ,  **Sincronizar** y observe que la central se encuentra en NIVEL DE ACCESO 4.
- 05 En la central, haga clic en  o  y seleccione **Actualizar**. Inserte la memoria USB con el software de actualización en la toma USB del módulo CPU.
- 06 Seleccione el archivo de imagen de la central requerido en la memoria USB y siga las instrucciones en pantalla de la central.
- 07 La central se reiniciará automáticamente una vez actualizado el firmware de todos los módulos.
- 08 Después de que la central se haya reiniciado, compruebe que el firmware previsto se ha actualizado en cada módulo. Haga clic en  o  y seleccione *información del sistema*. Asegúrese de que las versiones de firmware mostradas son correctas para cada módulo.
- 09 Se puede borrar cualquier fallo de retención mostrado pulsando el botón **REARMAR**.
- 10 Retire la memoria USB de la toma USB de la CPU.
- 11 Salga del NIVEL DE ACCESO 4 y vuelva al NIVEL DE ACCESO 1.

Configurar la central

La CLSS Configuration Tool puede utilizarse fuera de línea sin necesidad de conectarse a Internet para configurar un emplazamiento o central.

01 Seleccione el icono  de la izquierda y seleccione una **central** para configurarla.

02 Editar la configuración:

- Verifique se o número do painel está correto.
- Vaya a la pestaña **Configuración de HMI** y asegúrese de que la selección de país e idioma coincide con las licencias elegidas:
(Centrales/Ajustes de la HMI/Idioma de la pantalla HMI y norma del país)
- Introduzca un nombre para describir:
(Módulo de bucle/Número de bucle/Detectores y módulos)
- Crear zonas. Tenga en cuenta que hay 3 tipos de zonas:
 - a) Zonas de detección para todos los detectores y pulsadores o entradas de alarma.
 - b) Zonas de alarma para todos los dispositivos de sirenas/flash (alarmas acústicas, las visuales y salidas que accionan AV).
 - c) Zonas de control (entradas o salidas de control).
- Edite las propiedades de zona para cada tipo de zona para incluir un edificio y área gestionada, que normalmente están configurados como predeterminados. **Nota:** Solo los primeros 32 caracteres de una etiqueta se muestran en un panel ID3K en una red mixta de paneles Inspire e ID3K.
(ZONAS / Detección/Mod.IN, Sirena o Control)
- Asigne dispositivos a las zonas.
 - a) Seleccione el tipo de zona y el número de zona.
 - b) Seleccione **Lista de Dispositivos** a la derecha.
 - c) Seleccione los dispositivos necesarios para esta zona en la lista de Dispositivos sin Asignar y haga clic en **Añadir**. Asegúrese de que todos los dispositivos están asignados a una zona; si no es así, la central informará de ello como «Configuración inválida».

CLSS Configuration Tool

File View Help

A N Other TechPubs Test site - Zonas

Centrais

Deteção Alarme Controlo

+ Adicionar Zona

Lista de Dispositivos

Default Building: Default Managed Ar...

dZone__1

Editar Zona Apagar Zona

Dispositivos

Procurar

Dispositivos não associados Todos os Dispositivos

ID	Tipo	Texto	Ref Zona
01.02.M003	Botoneira	CallPointVm	01
01.02.S001	Sensor de Óptico de Fumo	OpticalSmokeSensorVm	02

1 : Legacy DZ 1

1 : dZone__1

2 : dZone__2

2 : Legacy DZ 2

4 : Legacy DZ 4

- Cree una matriz de control de causa y efecto, seleccione **Matriz Causa y Efecto**
 - Seleccione **Nova Regra** a la izquierda.
 - Introduzca las ecuaciones necesarias de la regla.

Adicionar Regra

ID Regra

2

Descrição de Regra *

Rule 2

+ Adicionar Temporização

Entradas

+ Configure more inputs

Acção + Saídas

+ Configure more outputs

NOT

+ Adicionar Temporização

Selecione Conc

Select input

La herramienta guarda automáticamente la configuración, aunque algunos ajustes requerirán que se seleccione el botón **Salvar**. Encontrará información más detallada en la guía del usuario de la CLSS Configuration Tool (4188-1124-ES).

Enviar la configuración a la central

En los siguientes pasos, se da por hecho que las normas de causa y efecto están configuradas en la herramienta y están listas para ser enviadas a la central.

01 Conecte el portátil (con la herramienta) a la central.

02 Seleccione el número de central correcta para la carga.

03 Seleccione  **Sincronizar** y observe si la central se encuentra en el nivel de acceso 3/4.

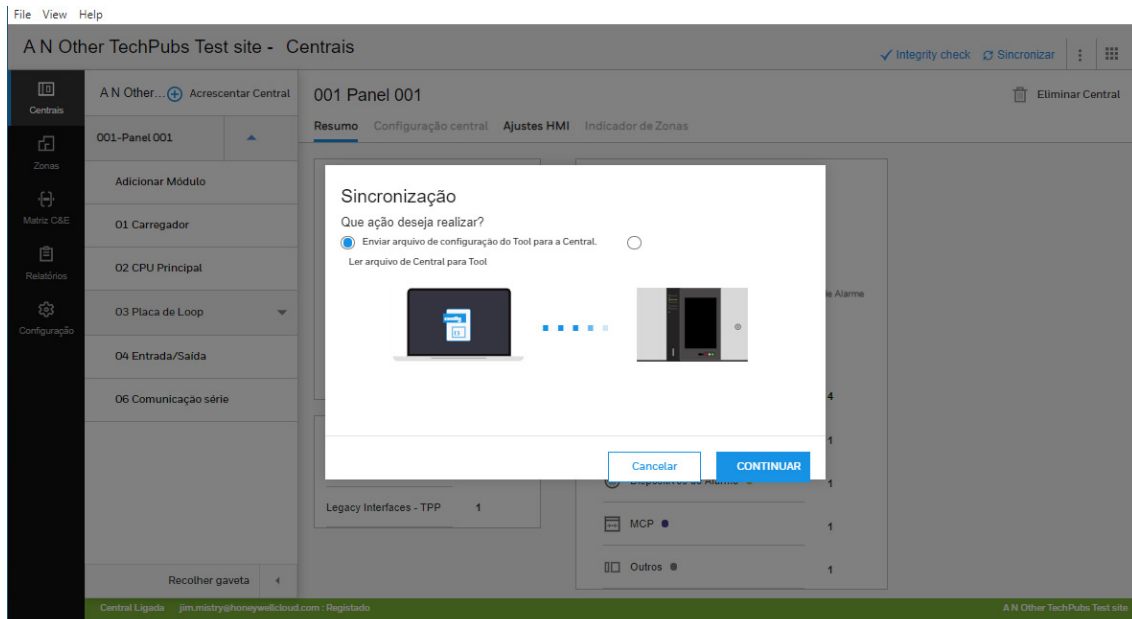

04 Seleccione *Enviar el archivo de configuración a la central* y haga clic en **ACEPTAR**.

Seleccione una central para configurarla y, luego, seleccione **GENERAR CONFIGURACIÓN**. Una vez creado el archivo de configuración y comprobado que está en verde, ya está listo para enviar. Seleccione **ENVIAR CONFIG**.

Sending Config Data To Panel



Sincronizado

Central Inspire

Nº de Serie: L20xed1bde69

Configuración enviada con éxito.

Licencia/Tokens requeridos (2)

- Spain (1)
- Legacy Interfaces - TPP (1)

La central se reiniciará para aplicar la nueva configuración

REALIZADO

La herramienta mostrará la transferencia correcta del archivo de configuración. Si se requieren Licencias, se indicará aquí. Seleccione **REALIZADO** al terminar.

La central se apagará y volverá a encenderse automáticamente, y aplicará la configuración enviada.



05 A continuación, podrá probar su central. Seguirá apareciendo el mensaje de error «Requiere licencia» hasta que se envíe el archivo de licencia CLSS correcto a la central con las características utilizadas por la central. Consulte la guía *Concesión de licencias a una central INSPIRE (4188-1125-ES)* para obtener información sobre cómo crear un archivo .bin de licencia.

Cargar archivo de licencia en la central

Necesitará el archivo xxxxxxxxxxxx.bin creado anteriormente. Asegúrese de que internet está activado y la VPN desconectada.

01 Se conecta su portátil a la central.

02 Seleccione el icono de las **centrales** y la **central** deseada en el emplazamiento.

03 Seleccione los 3 puntos  en la parte superior derecha de la pantalla y, a continuación, seleccione  **Gestionar Licencias**. Asegúrese de que el número de serie de la CPU de la central y los datos del edificio y del cliente mostrados son correctos.

04 Asegúrese de que la CENTRAL SELECCIONADA que aparece está • **conectada** y este mensaje está en verde; de lo contrario, seleccione **Refrescar** hasta que aparezca conectada.

Seleccione **IMPORTAR LICENCIA** y navegue hasta la ubicación del archivo xxxxxxxxxxxx.bin en su ordenador portátil y seleccione el archivo.

Nota 1: Las primeras versiones de la herramienta a veces indicaban un mensaje de «Invalid License» después de abrir el archivo xxxxxxxxxxxx.bin. Ignore este mensaje y continúe.

Nota: 2: Debe comprobar que el nombre del archivo xxxxxxxxxxxx.bin coincide con el número de serie de la CPU de la central.

05 Compruebe que las licencias de características relevantes aparezcan en la lista para enviarlas a la central.

LICENCES (13)			
NOME	QUANTIDADE	ESTADO	
Legacy Interfaces - TPP	3	License not generated	Desasociar
Spain	1	License generated	

Seleccione **ENVIAR A LA CENTRAL**.



A continuación, el mensaje «License missing» desaparecerá de la pantalla de la central.

Esta operación se realiza una sola vez y no es necesario repetirla tras la primera puesta en servicio, a menos que desee añadir más licencias a una central que ya se haya puesto en servicio.

NOTA: Si la transferencia de licencia falla, en el portátil vaya a Menú de inicio > Panel de control > Programas y características > Activar o desactivar características de Windows > compruebe que .NET framework 3.5 está activado (si no está activado, actívelo > haga clic en **OK** > es necesario reiniciar el portátil). Vuelva a intentar el proceso.

Información de diagnóstico

Puede ver el estado del dispositivo y de la red.

- 01 En la central, haga clic en  o  y seleccione «**Información de diagnóstico**».
- 02 Introduzca el código de nivel de acceso 2 y seleccione ↵
- 03 Seleccione «**Diagnostico-Información**».
- 04 Puede seleccionar «Estado del dispositivo» o «Estado de la red».
- 05 Puede utilizar los filtros para entrar en estados específicos y leer valores.

ESTADO DEL DISPOSITIVO

Se trata de información sobre un dispositivo seleccionado que incluye el número de serie del dispositivo, el número de lote, la identificación de la implementación y la revisión del firmware.

Además, se muestra información en función del tipo de dispositivo. La información de diagnóstico mostrada puede incluir el tipo de dispositivo, la hora y la fecha del diagnóstico, el estado del dispositivo, los datos foto procesados, los datos foto sin procesar, la temperatura estática, la tasa de aumento de la temperatura y el estado del aislante.

ESTADO DE LA RED

Se trata de información sobre el estado de la red y su rendimiento.

Añadir / Cambiar / Eliminar dispositivos

Si hay que añadir, cambiar o eliminar físicamente dispositivos en un bucle después de la puesta en marcha de la central, como, por ejemplo, cuando se cablean dispositivos adicionales al bucle, se eliminan dispositivos existentes del cableado del bucle o se sustituye el tipo de dispositivo por otro diferente al instalado originalmente en el bucle, siga estos procedimientos:

- 01 En la central, desconecte el terminal de bucle respectivo de la placa de lazo.
- 02 Continúe con los trabajos de instalación.
- 03 Vuelva a conectar el conector de bucle a la placa de lazo.
- 04 Abra la herramienta, seleccione el bucle correspondiente y haga clic en **LEARN DEVICES**.
Esto permitirá añadir, borrar y cambiar dispositivos a su configuración existente.



No utilice **CREAR CONFIGURACIÓN** en una central preconfigurada, ya que, de lo contrario, borrará la configuración específica de la central y la devolverá a la configuración predeterminada.

- 05 Configure los dispositivos añadidos y sustituidos.
- 06 Por último, vuelva a enviar la configuración a la central, consulte los pasos 03 y 04 del apartado «Enviar configuración a la central».

Probar el sistema

PRUEBAS

El sistema autónomo debe probarse ahora para garantizar que los eventos se muestran en la central y que las alarmas funcionan según los requisitos específicos del emplazamiento y del país; consulte también los requisitos del proyecto para obtener información sobre las pruebas del sistema. Puede encontrar más información sobre cómo se muestran los eventos y qué controles del sistema están disponibles para los eventos; consulte las instrucciones de funcionamiento (HOP 338-9ES).

LOCALIZACIÓN DE DISPOSITIVOS

La función de localización de dispositivos localiza cada dispositivo en su ubicación instalada. Esta ubicación debe ser exactamente la indicada en los planos de cableado de la instalación. Para que funcione la «Búsqueda de dispositivos», la central debe estar en el NIVEL DE ACCESO 4.

01 Se conecta el software a la central.

02 En la herramienta [IR AL SITIO](#), seleccione el edificio y la central. Seleccione  **Sincronizar**.
Asegúrese de que la central muestre el NIVEL DE ACCESO 4.

03 En la central, seleccione  o  y haga clic en **Settings** y, después, en **Dispositivo Discovery**.

04 Busque en la lista y localice el dispositivo que necesita encontrar. Se selecciona el botón contiguo **Empezar**.

05 Busque en la zona general donde está instalado el dispositivo. El dispositivo emitirá una indicación LED intermitente.





06 Inspeccione visualmente el estado del dispositivo y la zona general donde está instalado. Cuando sea necesario, evalúe el estado de la zona para determinar la idoneidad del uso del dispositivo.

- 07 En la central de la lista de localización de dispositivos, seleccione el botón contiguo **Parar** del dispositivo encontrado.
Es posible que se agote el tiempo de espera de la central y tenga que repetir de nuevo los pasos 03 y 04 para volver a encontrar el dispositivo.
- 08 Continúe la búsqueda de otros dispositivos siguiendo los pasos 03 a 07 hasta encontrar todos los dispositivos de un bucle.
- 09 Repita el procedimiento que se describe anteriormente para los otros circuitos de bucle.

HABILITAR/ANULAR EL ZUMBADOR DE LA CENTRAL

El zumbador de la central puede apagarse durante la puesta en servicio, para lo que la central debe encontrarse en el NIVEL DE ACCESO 4.

El zumbador se vuelve a activar automáticamente para el funcionamiento normal tras la puesta en servicio, lo que garantiza que se emita un sonido correcto con los eventos.

- 01 Es preciso asegurarse de que la **VPN** está desconectada en el portátil.
- 02 Conecte el software a la central.
- 03 En la herramienta, seleccione  ,  **Sincronizar**. Después de la sincronización, la central entra en el NIVEL DE ACCESO 4.
- 04 En la central, seleccione  o  , seleccione **Configuraciones** y, después, **Configuración del zumbador**. A continuación, seleccione **Habilitar** o **Anular**.
El zumbador no sonará con los eventos si está desactivado.

CAMBIAR LA CONTRASEÑA DE CENTRALES AL2

Se recomienda cambiar la contraseña de nivel de acceso 2 por una contraseña única que tenga entre 4 y 8 dígitos.

- 01 Conecte la herramienta a la central y [vaya al emplazamiento](#); luego, seleccione la central deseada.
- 02 Seleccione  **Sincronizar** y asegúrese que la central se encuentra en el nivel de acceso 4.
- 03 Seleccione el icono Menú ① y, después, «**Configuraciones**» ②.
- 04 Seleccione «**Cambio de contraseña** >>».
- 05 Elija una contraseña numérica adecuada. Hay que asegurarse de mantener la seguridad de la contraseña y de que solo la conozca la persona responsable.
- 06 Se introduce una contraseña nueva ③ y se confirma introduciéndola una segunda vez ④. Seleccione el botón de **verificación** ⑤ para aceptar el cambio de contraseña.

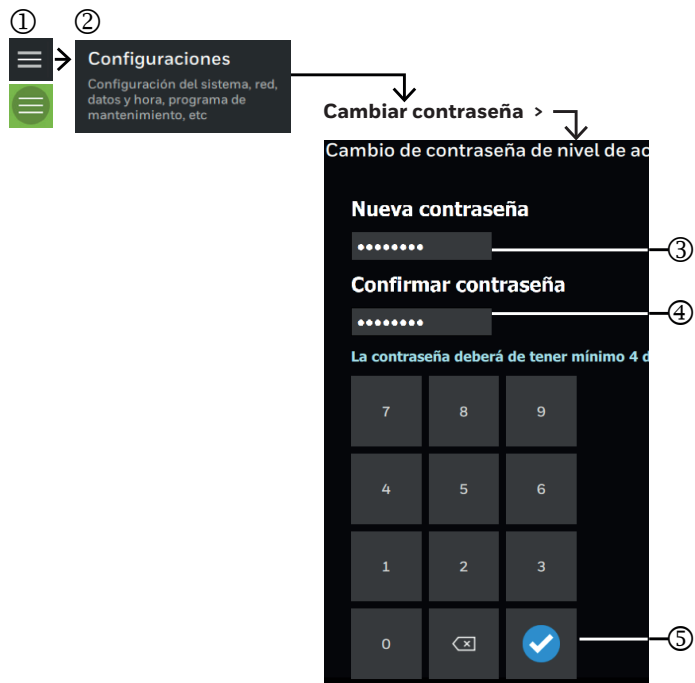

Puesta en servicio de otros equipos

Otros equipos externos interconectados con el sistema INSPIRE pueden ponerse en servicio de uno en uno en función de las necesidades del emplazamiento y del proyecto.



Asegúrese de que se toman las precauciones adecuadas para evitar la conexión involuntaria de la alimentación a los equipos externos del sistema durante la puesta en servicio.

Desconecte siempre la alimentación de red y de batería de la central antes de realizar cualquier cambio en el cableado externo a los bloques de terminales de la central.

01 Consulte la información del proyecto sobre cómo deben conectarse los equipos de terceros al sistema INSPIRE, y cómo deben ponerse en servicio y probarse. Consulte también las instrucciones de cableado del módulo correspondiente para identificar los terminales para las conexiones de los cables externos; consulte los marcados de los terminales de los módulos y las instrucciones de instalación (HOP-138-9ES).



El cable de comunicación RS485 utilizado debe ser apto para soportar hasta 200 mA en condiciones de cortocircuito.

02 Cualquier mensaje de avería que aparezca en la central conlleva un significado y una posible acción que un ingeniero cualificado puede llevar a cabo para solucionar la avería; véase la sección titulada «Mensajes y su significado».

03 Un fallo que se muestre en la central se puede borrar pulsando el botón **REARMAR**.

04 Para configurar los módulos, consulte la guía del usuario de la CLSS Configuration Tool (4188-1124-ES). A continuación, envíe la configuración a la central.

05 Pruebe el equipo externo según la información proporcionada por el proyecto.

06 Hay que repetir los pasos 01 y 05 para el siguiente módulo conectado al equipo externo.

MARCADOS DE LOS TERMINALES DE LOS MÓDULOS

Otros equipos del sistema deben conectarse a la central y probarse según los requisitos del emplazamiento y del proyecto.

Nota: No utilice los terminales 3 y 8 para el blindaje del cable del bucle, que debe conectarse en su lugar a la barra de puesta a tierra.

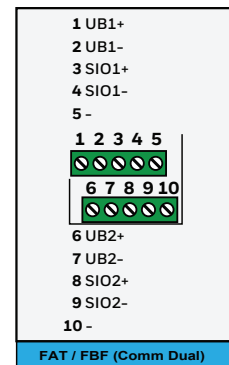
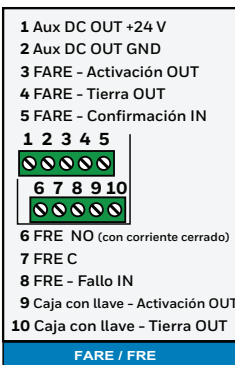
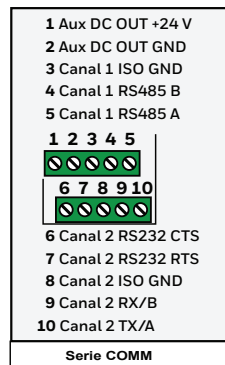
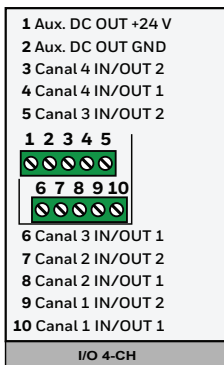
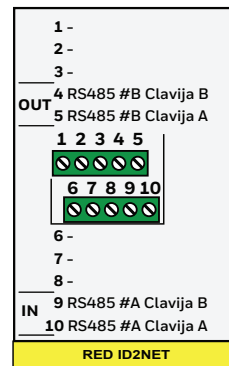
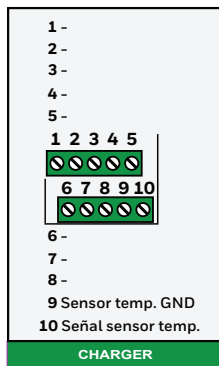
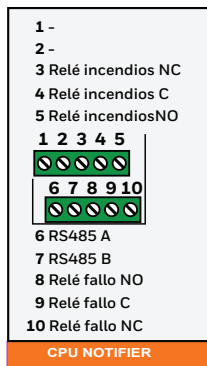
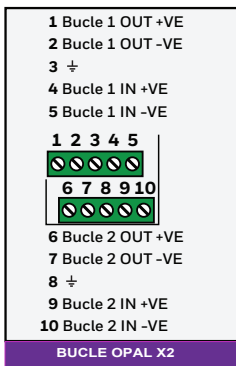

Encendido de centrales en red

Al encender una red de centrales, la recomendación es empezar por la central 1 (001). Los siguientes procedimientos asumen que cada panel que se conectará en red ha sido precomisionado y configurado.

- 01 Compruebe que hay un módulo de red instalado en la **central**.
- 02 Conecte el cableado de red a la **central**, consulte las instrucciones de instalación (HOP-138-9ES).
- 03 Encienda la central.
- 04 En la siguiente **central**, repita los pasos 01 a 03. Continúe encendiendo la siguiente **central o centrales** conectadas en una secuencia de una en una hasta completar el bucle de red.



La desconexión de cualquier central conectada a la red provocará que otras centrales conectadas a la red en la misma zona gestionada no respondan.

Véase «Error de comunicación y asignación» en la sección «Mensajes y sus significados».

Cuando una central desconectada se reincorpora a la red, el estado se actualiza de forma automática sin más intervención. Deje que pasen unos minutos para que los módulos y la red para inicializarse.



Cuando añada una nueva central a una red de centrales existente, realice manualmente un REARME en cualquier central conectada a la red para que la nueva central se sincronice con todos los eventos del sistema.

Configuración y prueba de la red

Para configurar una red de centrales, necesitará tener a mano la matriz de causa y efecto junto con los planos de cableado de la instalación que utilizará para configurar las zonas y asociarlas con las áreas gestionadas de las centrales en red.

- 01 Asegúrese de que las zonas están asociadas al edificio y a las áreas gestionadas y configuradas para cada **central** en la herramienta; consulte la (4188-1124-ES) guía del usuario de la CLSS Configuration Tool.
- 02 Asegúrese de que la configuración se envía desde la herramienta a cada **central**.
- 03 Cualquier mensaje de avería de red que aparezca en la **central** conlleva un significado y una posible acción que un ingeniero cualificado puede llevar a cabo para solucionar la avería; véase la sección titulada «Mensajes y su significado».
- 04 Una vez que todas las **centrales** estén conectadas en red en un bucle y estén funcionando, pulse el botón **REARMAR** para eliminar cualquier fallo de retención.
- 05 Pruebe el sistema en red y asegúrese de que los eventos de incendio o de fallo se muestran en las respectivas centrales y que el control y la visualización de eventos son correctos en cada área gestionada.
- 06 Asegúrese de que el comportamiento de causa y efecto se comprueba según los requisitos locales y específicos del emplazamiento.

Desconexión y reconexión de la central

En una red mixta de centrales ID3K e Inspire, si una central se desconecta y, posteriormente, vuelve a unirse a la red, el estado del sistema se actualiza de forma automática en toda la red. Al reincorporarse la central a la red, puede ser necesaria una operación de reinicio manual para eliminar los fallos de retención de la central.

Informes

INFORME DE REGISTRO DE AUDITORÍA

Para leer el último archivo de registro de auditoría de la central en la herramienta.

01 Conecte la herramienta a la central y seleccione  **Sincronizar**.

02 Seleccione *Ler arquivo de Central para Tool* y luego seleccione *Audit Log*.

03 Seleccione **CONTINUAR**, espere a « *Archivo descargado correctamente*» y seleccione **REALIZADO**.

04 Seleccione  *Relatórios* y seleccione *Relatório de Registo de Auditoria*. A continuación, seleccione **IMPORTAR LOG DE AUDIOTORIA**.

05 Vaya a la ubicación **C:\Users\USERID\PanelLogs** y seleccione **AuditLog_XXXXXXXXXX_....** y abra el archivo.
La casilla bajo **AUDIT LOG** muestra una lista desplegable del informe de auditoría. Estos datos se utilizan para analizar el comportamiento del sistema.

INFORME DE REGISTRO DE INGENIERÍA

Para leer el último archivo de registro de ingeniería de la central en la herramienta.

01 Conecte la herramienta a la central y seleccione  **Sincronizar**.

02 Seleccione *Ler arquivo de Central para Tool* y luego seleccione *Engenharia Registo*.

03 Seleccione **CONTINUAR**, espere a « *Archivo descargado correctamente*» y luego seleccione **REALIZADO**.

04 Seleccione  *Informes* y luego **IMPORTAR LOG DE AUDIOTORIA**.

05 Vaya a la ubicación **C:\Users\USERID\PanelLogs** y seleccione **EnggLog_XXXXXXXXXX_....** y abra el archivo.
La casilla bajo **IMPORTAR LOG DE ENGENHARIA** muestra una lista desplegable del informe de ingeniería.
Estos datos se utilizan para analizar el comportamiento del sistema.

TRANSFERENCIA DE ARCHIVOS DE REGISTRO EN LA CENTRAL A USB EN AL2

Puede transferir los archivos de registro a una memoria USB utilizando los controles de la central. Esto permite a los usuarios finales de ingeniería formados que dispongan de la contraseña AL2 enviar archivos de registro cifrados protegidos por contraseña para que ESD los reenvíe al servicio de asistencia técnica de Honeywell para su análisis. Esto puede ser útil cuando ESD pueda formar a usuarios finales que puedan llevar a cabo esta tarea sin necesidad de desplazarse a la instalación.

01 Introduzca la memoria USB en el puerto USB del módulo CPU.

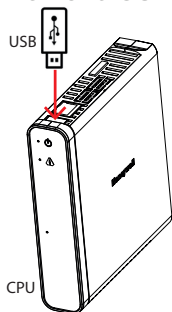

02 En la central, seleccione  o , seleccione **Configuraciones** y **Transferir todos los eventos**.

03 Seleccione **Todos los eventos** o los registros necesarios: **auditoría, evento o ingeniería**.

04 Seleccione **Transferir**. Deberá iniciar sesión en el nivel de acceso 2.

05 Introduzca una contraseña de 8 dígitos para cifrar y proteger los archivos de registro transferidos al USB.

Retire el USB cuando aparezca el siguiente mensaje «Log transfer complete, safe to remove the USB».

Seleccione **Hecho**.

NOTA: El código de acceso de cifrado de 8 dígitos junto con los archivos será necesario para que el servicio de asistencia técnica de Honeywell pueda descifrar y ver el o los archivos de registro.

Mantenimiento

Debe utilizarse un libro de registro para registrar a diario los eventos que suceden en el sistema. Debería utilizarse para registrar las visitas en las que se realizan reparaciones o labores de mantenimiento.

PLAN DE PRUEBAS

Antes de una visita de mantenimiento a un emplazamiento, utilice el portal CLSS Cloud y cree un plan de pruebas para el emplazamiento, el edificio y la central de su cliente.

01 Inicie sesión en el portal CLSS Cloud.

02 Seleccione el emplazamiento y el edificio de su cliente y seleccione **APEPTAR**.

03 Seleccione  **PUNTO DE CONTROL** y utilice el filtro para personalizar la vista y seleccione + CREAR PLAN DE PRUEBAS.

04 Seleccione un plan de pruebas nuevo o existente y asígnele un nombre.

05 Seleccione  el equipo que se debe incluir en el plan de pruebas y, a continuación, seleccione **ACTUALIZAR**; aparecerá una vista del equipo que se va a someter a la prueba.

PRUEBAS RUTINARIAS

Con el objetivo de garantizar que el sistema es totalmente operativo, deben realizarse pruebas de manera rutinaria de conformidad con los requisitos de la norma EN 54-14, donde sea aplicable, el código nacional de buenas prácticas y los requisitos locales.

Informe sobre la antigüedad del dispositivo

Antes de una visita de mantenimiento, utilice el portal CLSS Cloud y genere un informe sobre los dispositivos que deben sustituirse.

01 Siga los pasos 01 y 02 del PLAN DE PRUEBAS.

02 Seleccione  **INFORMES** y luego **No normativo**.

03 Seleccione «Edad Del Dispositivo» y utilice el filtro de búsqueda para los dispositivos que deben sustituirse y los que están a punto de caducar.

04 Seleccione **GENERAR INFORME**.

05 Durante el mantenimiento en la instalación, utilice el informe para identificar los dispositivos que necesitan ser sustituidos.

Informe sobre el estado del dispositivo

Antes de una visita de mantenimiento, utilice el portal CLSS Cloud y genere un informe sobre los dispositivos que deben comprobarse.

01 Siga los pasos 01 y 03 del informe sobre la antigüedad del dispositivo.

02 Seleccione «Informe del estado del dispositivo» y seleccione **GENERAR INFORME**.

03 Durante el mantenimiento de la instalación, utilice el informe para identificar los dispositivos que deben comprobarse.

BATERÍAS

Como mínimo, reemplace las baterías de la central que aportan energía al sistema cada cuatro años.

Las unidades de la batería también se habrán de eliminar de conformidad con las recomendaciones del fabricante y la normativa local.

SUPERVISIÓN DE AVERÍAS Y RESOLUCIÓN

En caso de que haya una avería activa en el sistema, que se muestra en la pantalla de la central, podrá investigarla una persona cualificada. Puede consultar el apartado sobre mensajes y su significado para obtener ayuda a la hora de decidir la causa y la solución de la avería.

LIMPIEZA

La carcasa de la central se puede limpiar periódicamente con un paño suave, húmedo y sin pelusas.

No utilice disolventes. Antes de limpiar la pantalla táctil, asegúrese de que la central se encuentra en el NIVEL DE ACCESO 1. Procure utilizar un paño limpio para limpiar la pantalla táctil.

GENERAR UN INFORME DEL EDIFICIO

Al finalizar la visita de mantenimiento a la instalación, genere un informe del estado de los trabajos y las pruebas.

01 Inicie sesión en el portal CLSS Cloud.

02 Seleccione el emplazamiento y el edificio de su cliente y seleccione **APLICAR**.

03 Seleccione  **PUNTO DE CONTROL** y utilice el filtro para personalizar la vista y seleccione  **INFORMES**.

04 Seleccione el informe del edificio, seleccione «Corrective action status», el formato de archivo y el rango de fechas.

05 Vea y compruebe la lista de dispositivos y seleccione **Siguiente**.

06 Vea y compruebe el estado de la prueba y seleccione **Siguiente**.

07 Vea y compruebe los tipos de dispositivos y seleccione **GENERAR**.

08 Seleccione Informes y luego «Tipo de Informe», «Sesión Prueba» y «Exportar archivo».
Luego seleccione **GENERAR**.

Limitaciones de indicación

Es preciso asegurarse de que el software sea compatible con el firmware de la central INSPIRE.

Versión de software de CLSS Configuration Tool	Versión de firmware de la CPU de la central
---	--

V 1.1.0 - M.339 o posterior	V1.1.0 - R.152 o posterior
-----------------------------	----------------------------

LIMITACIONES DE INDICACIÓN PRESENTES

Las versiones de la central y del software indicadas presentan las siguientes limitaciones de indicaciones:

- La central Inspire no mostrará el estado de alarma contra incendios en «Activated» cuando el incendio se active desde la central ID3K.
- Las etiquetas largas de más de 31 caracteres se mostrarán correctamente en las centrales Inspire, pero se truncarán a una etiqueta de 32 caracteres cuando se muestren en una central ID3K en un sistema mixto.

Mensajes y su significado

La lista de mensajes que se muestran a continuación son de avería, desactivación y algunos estados que pueden aparecer en una central INSPIRE. Los mensajes se clasifican por categorías, con el significado y la posible información de acción para solucionar la condición cuando proceda.

Nota: La lista solo debe utilizarse como referencia para encontrar el significado de un mensaje mostrado en una central y para obtener información sobre las posibles medidas correctivas.

EVENTOS DE FALLO DE PRIORIDAD

Hay algunos fallos que se identifican como eventos de retención, como «comunicaciones paradas». Estos fallos requieren la intervención del usuario para eliminar los fallos y devolver la central a su estado normal.

Cómo eliminar un evento de fallo de prioridad

01 Rectifique la causa de un fallo de retención en el sistema.

02 A continuación, borre la indicación de fallo de retención. Entre en la central como usuario de NIVEL DE ACCESO 2 y pulse **REARME**.



Si un fallo de prioridad no se rectifica, volverá a aparecer.



En un sistema mixto, algunos fallos de la central Inspire desconocidos para la central IDK3 aparecerán como «Avería desconocida».

Mensaje

Significado y posibles medidas correctivas.

Si un fallo persiste, pida asesoramiento. Si la medida correctiva requiere cableado, sustitución o actualización, estos trabajos deberán ser realizados por un ingeniero capacitado.

EVENTOS DE AVERÍA

AVERÍAS GENERALES

NO AJUSTADO RELOJ /
RELOJ NO CONFIGURADO

No se han ajustado la fecha y la hora en la central.

Medida: Utilice la función «Configuraciones» de la central para fijar la fecha y la hora.

AVERÍA EQUIPAMIENTO EXTERNO
/ AVERÍA DE EQUIPO EXTERNO

Indica que el equipo de terceros conectado tiene un fallo.

Medida: Investigue la causa de la avería en el equipo y solúciónela. Siga las instrucciones asociadas al equipo externo.

FUSIBLE FUNDIDO /
FUSIBLE FUNDIDO

Indica que se ha fundido un fusible en una placa de circuito dentro de un módulo de la central.

Medida: Devuelva la placa para su investigación. Sustituya el módulo afectado.

AVERÍA DE TARJETA /
AVERÍA DE HARDWARE

Se ha detectado un fallo de tarjeta.

Medida: Reinicie y sustituya el hardware afectado si el fallo persiste.

MANTENIMIENTO URGENTE

El dispositivo detector está sucio o ha llegado al final de su vida útil.

Medida: Sustituya el dispositivo.

Mensaje	Significado y posibles medidas correctivas. Si un fallo persiste, pida asesoramiento. Si la medida correctiva requiere cableado, sustitución o actualización, estos trabajos deberán ser realizados por un ingeniero capacitado.
ERROR DE TIPO SELECCIONADO / TIPO DE HARDWARE INCORRECTO	El tipo de tarjeta encontrado en la central o en el sistema es diferente al de la configuración; por ejemplo, un dispositivo en un bucle de una ubicación de dirección concreta es diferente. Medida: Compruebe la configuración y asegúrese de que coincide con la tarjeta del sistema.
NO RECIBIDA SEÑAL CONFIRMADA / NO SE RECIBIÓ SEÑAL DE CONFIRMACIÓN	No se ha recibido la señal de confirmación dentro del plazo. Medida: Compruebe los equipos externos conectados.
FALLO EN MEMORIA NO VOLATIL / ERROR DE MEMORIA NO VOLÁTIL	La EEPROM de la placa afectada está dañada. Medida: Sustituya el módulo afectado.
SISTEMA DE INICIALIZACIÓN EN PROCESO / INICIALIZACIÓN DEL SUBSISTEMA EN PROCESO	El subsistema aún se está inicializando y el sistema no está preparado para responder a un comando o una solicitud. Medida: Espere y deje que el subsistema se inicie.

Mensaje	Significado y posibles medidas correctivas. Si un fallo persiste, pida asesoramiento. Si la medida correctiva requiere cableado, sustitución o actualización, estos trabajos deberán ser realizados por un ingeniero capacitado.
----------------	---

AVERÍAS RELACIONADOS CON LA LICENCIA

 FALTA LICENCIA / LICENCIA NO ENCONTRADA	No se ha asignado una licencia a la central. Medida: Compre una licencia. Inicie sesión en CLSS https://fire.eu.honeywell.com/#/home Compre una licencia asignada al cliente/emplazamiento/edificio o a la central específicos.
REQUERIDA LICENCIA / FALTA LICENCIA	La central no tiene una licencia válida. Medida: Adquiera una licencia válida.
FALTA LA LICENCIA DEL CLIP	La central no dispone de licencia CLIP para operar dispositivos clip en bucle. Medida: Adquiera una licencia CLIP válida. Inicie sesión en CLSS https://fire.eu.honeywell.com/#/home Compre una licencia asignada al cliente/emplazamiento/edificio o a la central específicos.
REQUERIDA LICENCIA DE PROTOCOLO / FALTA LA LICENCIA DE PROTOCOLO	Falta la licencia de protocolo TPP de la central. Medida: Adquiera una licencia válida. Inicie sesión en CLSS https://fire.eu.honeywell.com/#/home Compre una licencia asignada al cliente/emplazamiento/edificio o a la central específicos.

Mensaje	Significado y posibles medidas correctivas.
REQUERIDA LICENCIA DE PAIS / FALTA LA LICENCIA DEL PAÍS	<p>Si un fallo persiste, pida asesoramiento. Si la medida correctiva requiere cableado, sustitución o actualización, estos trabajos deberán ser realizados por un ingeniero capacitado.</p> <p>La central no dispone de una licencia por país que le permita mostrar texto en el idioma correspondiente con características específicas de cada país.</p> <p>Medida: Adquiera una licencia válida.</p> <p>Inicie sesión en CLSS https://fire.eu.honeywell.com/#/home</p> <p>Compre una licencia asignada al cliente/emplazamiento/edificio o a la central específicos.</p>

Notifier Inspire utiliza la concesión de licencias como medio rápido y flexible para instalar características y funcionalidades adicionales. La licencia correspondiente puede solicitarse a través de un pedido estándar o puede comprarse directamente a través de su cuenta en la plataforma CLSS.

Basta con iniciar sesión en [CLSS https://fire.eu.honeywell.com/#/home](https://fire.eu.honeywell.com/#/home)

Una vez comprada la licencia, puede asignarla a un cliente/emplazamiento/edificio o a una central específicos.

Mensaje	Significado y posibles medidas correctivas. Si un fallo persiste, pida asesoramiento. Si la medida correctiva requiere cableado, sustitución o actualización, estos trabajos deberán ser realizados por un ingeniero capacitado.
AVERÍAS RELACIONADOS CON EL PROCESADOR	
AVERÍA EN EL PROCESADOR DEL SISTEMA / FALLO DEL SISTEMA DE COPROCESADOR	Indica un fallo en el procesador de reserva de ID2net o PIC en S200 o un problema durante la comunicación con el coprocesador FAT. Medida: Reinicie y sustituya el hardware afectado si el fallo persiste.
FIRMWARE INCOMPATIBLE /	El firmware no es compatible. Medida: Compruebe y asegúrese de que el firmware compatible está cargado en la estructura de la central.
AVERÍA WATCHDOG / PROCESADOR REINICIADO POR WATCHDOG	El procesador se ha reiniciado tras la activación del watchdog. Medida: Sustituya el hardware afectado si el fallo persiste.
PROGRAMACIÓN CORRUPTA / DAÑADO FIRMWARE DE MEMORIA DE PROGRAMA	Se ha detectado un fallo en la memoria del firmware. Medida: Reinicie y sustituya el hardware afectado si el fallo persiste.

Mensaje	Significado y posibles medidas correctivas. Si un fallo persiste, pida asesoramiento. Si la medida correctiva requiere cableado, sustitución o actualización, estos trabajos deberán ser realizados por un ingeniero capacitado.
FAVERÍAS RELACIONADOS CON LA CONFIGURACIÓN	
BUFFER LLENO EN MÓDULO ID2Net / BÚFER LLENO	Se ha producido un desbordamiento del búfer de la tarjeta de red. Medida: Espere a ver si eso sirve de ayuda.
DATOS DE CONFIGURACIÓN CORRUPTOS / DATOS DE CONFIGURACIÓN DAÑADOS	Los datos de configuración guardados en la central están dañados. Medida: Cargue de nuevo los datos de configuración de la central o del sistema desde la herramienta de configuración.
CONFIGURACIÓN DE TARJETA INCORRECTA / LA CONFIGURACIÓN NO COINCIDE CON EL HARDWARE	Hay una configuración que no se corresponde con el hardware. Medida: Asegúrese de que la configuración en el programa de configuración coincide con el hardware antes de sincronizarla con la central.
DATOS DE CONFIGURACIÓN INVALIDOS / DATOS DE CONFIGURACIÓN NO VÁLIDOS	Hay un problema con la configuración. Medida: Reenvíe la configuración desde el programa a cada central.
PERDIDA DE COMUNICACIÓN DE RED ID2Net / PERDIDA RED O SUBRED DE CENTRALES	La central está aislada de la red. Medida: Compruebe el módulo de red y el cableado correspondiente.
SIN DATOS DE CONFIGURACIÓN	No hay datos de configuración. Medida: Sincronice los datos de configuración en el programa de configuración con la central.

Mensaje	Significado y posibles medidas correctivas. Si un fallo persiste, pida asesoramiento. Si la medida correctiva requiere cableado, sustitución o actualización, estos trabajos deberán ser realizados por un ingeniero capacitado.
EXISTEN DISPOSITIVOS NO CONFIGURADOS / SE ENCONTRÓ UN DISPOSITIVO NO CONFIGURADO	Hay una diferencia física en el número de dispositivos del bucle en la central, es decir, puede que se hayan instalados nuevos dispositivos al bucle. Medida: Programe los nuevos dispositivos en el programa mediante la función «Auto búsqueda» y reconfigure el bucle en la herramienta para dar cabida a los dispositivos añadidos.

AVERÍAS RELACIONADOS CON LA FUENTE DE ALIMENTACIÓN Y EL CARGADOR

BATERÍAS NO CONECTADAS / BATERÍA DESCONECTADA	El cableado a la batería de la central está desconectado. Medida: Compruebe que los cables de la batería están bien conectados a los terminales y compruebe también el fusible de la batería.
BATERÍA DESCARGADA / FIN DE LA VIDA DE LA BATERÍA	La batería ha llegado al final de su vida útil. Medida: Sustituya la batería. Utilice solo baterías recomendadas.
BATERÍA CON RESISTENCIA ALTA / RESISTENCIA DE BATERÍA ALTA	Se ha detectado una batería con alta resistencia. Precaución: La batería puede calentarse con la carga y provocar una caída de tensión. Medida: Compruebe la temperatura de la batería, la indicación LED del módulo cargador y la conexión a los terminales de la batería. Sustituya la batería afectada si el fallo persiste.

Mensaje	Significado y posibles medidas correctivas. Si un fallo persiste, pida asesoramiento. Si la medida correctiva requiere cableado, sustitución o actualización, estos trabajos deberán ser realizados por un ingeniero capacitado.
AVERÍA TENSIÓN ALTA DE BATERÍA / AVERÍA DE ALTA TENSIÓN DE LA BATERÍA	Se ha detectado una alta tensión en la batería. Tenga en cuenta que, en un ambiente frío, la tensión de carga de la batería puede ser ligeramente superior a la normal. Medida: Compruebe el entorno alrededor de la central y asegúrese de que está dentro del rango especificado y compruebe también la tensión del cargador de baterías.
AVERÍA INTERNA DE BATERÍA / AVERÍA INTERNA DE LA BATERÍA	Se ha detectado un fallo interno de la batería. Medida: Compruebe la batería y el cableado. Sustituya la batería afectada si el fallo persiste.
AVERÍA TENSIÓN BAJA DE BATERÍAS / TENSIÓN DE BATERÍA BAJA	El nivel de carga de la batería se ha agotado o hay un fallo en la batería o en el circuito de carga. La batería puede estar descargada. Medida: Compruebe que hay suministro de red y que el circuito del cargador funciona correctamente. Deje que la batería se recargue si es necesario.
AVERÍA EN CARGADOR / AVERÍA DEL CARGADOR	Se ha detectado un fallo en el cargador. Medida: Compruebe que el módulo de cargador está correctamente colocado y revise el cableado interno de la fuente de alimentación, el módulo de carga y las baterías. Sustituya el módulo de carga si persiste el fallo.
AVERÍA EN CONVERTIDOR CC / AVERÍA DEL CONVERTIDOR DE CC	El convertidor de CC está averiado. Esta avería está relacionada con un problema con el módulo de ES y el módulo FARE. Medida: Sustituya el módulo afectado.

Mensajes y su significado

Mensaje	Significado y posibles medidas correctivas. Si un fallo persiste, pida asesoramiento. Si la medida correctiva requiere cableado, sustitución o actualización, estos trabajos deberán ser realizados por un ingeniero capacitado.
TENSIÓN CC ALTA / VOLTAJE CC DEMASIADO ALTO	La tensión de CC es demasiado alta. Medida: Compruebe la tensión de salida de la fuente de alimentación y, si el fallo persiste, sustitúyala.
TENSIÓN CC BAJA / VOLTAJE CC DEMASIADO BAJO	La tensión de CC es demasiado baja. Medida: Compruebe el cableado interno a la fuente de alimentación y sustituya la fuente de alimentación si el fallo persiste.
BATERÍA MUY DESCARGADA / AVERÍA DE EXCESO DE DESCARGA	Se ha detectado un fallo de batería muy descargada. Medida: Compruebe que el cargador funciona y deje tiempo suficiente para que la batería se recargue. Sustituya la batería afectada si el fallo persiste.
DERIVACIÓN A TIERRA / AVERÍA DERIVACIÓN A TIERRA	Se ha detectado un fallo en la toma a tierra. La central ha detectado una diferencia de potencial entre la toma de tierra y otro punto del cableado. Medida: Investigue la causa y solucione el fallo. Compruebe el estado de los cables y el cableado de la parte sospechosa del sistema para detectar un posible problema de toma de tierra. La malla de los cables solo deben conectarse a tierra en un punto.
AVERÍA EN FUENTE DE ALIMENTACIÓN / AVERÍA DE LA FUENTE DE ALIMENTACIÓN EXTERNA	La fuente de alimentación externa presenta un fallo. Medida: Compruebe la causa y rectifique el fallo. Siga las instrucciones suministradas con la fuente de alimentación externa.

Mensaje	Significado y posibles medidas correctivas. Si un fallo persiste, pida asesoramiento. Si la medida correctiva requiere cableado, sustitución o actualización, estos trabajos deberán ser realizados por un ingeniero capacitado.
AVERÍA TEMPERATURA ALTA / AVERÍA DE ALTA TEMPERATURA	La fuente de alimentación y el módulo de carga funcionan a temperaturas muy superiores a las normales. Medida: Compruebe y asegúrese de que la central está instalada en un entorno correcto y también de que no se está utilizando energía para alimentar equipos no especificados.
AVERÍA TEMPERATURA BAJA / AVERÍA DE BAJA TEMPERATURA	La fuente de alimentación y el módulo de carga funcionan a temperaturas muy inferiores a las normales. Medida: Compruebe y asegúrese de que la central está instalada en un entorno especificado.
AVERÍA ALIMENTACIÓN 220Vac / AVERÍA DE ALIMENTACIÓN PRINCIPAL	Se ha detectado un fallo en el suministro de red. Medida: Compruebe el fusible de red de la central y la unidad de derivación con fusible, compruebe también la tensión de red a la fuente de alimentación y el cableado interno.
AVERÍA CONSUMO ALTO / AVERÍA DE SOBRECORRIENTE	Se ha detectado un fallo por consumo eléctrico demasiado alto. Medida: Controle y, si es posible, determine qué está utilizando una corriente excesiva. Si el fallo persiste, pida asesoramiento.
AVERÍA SALIDA FUENTE DE ALIMENTACIÓN / AVERÍA DE SALIDA DE LA FUENTE DE ALIMENTACIÓN	La salida de la fuente de alimentación presenta un fallo. Medida: Compruebe las conexiones del cableado de la fuente de alimentación y su tensión de salida y las indicaciones locales. Sustituya la fuente de alimentación afectada si el fallo persiste.

Mensaje	Significado y posibles medidas correctivas. Si un fallo persiste, pida asesoramiento. Si la medida correctiva requiere cableado, sustitución o actualización, estos trabajos deberán ser realizados por un ingeniero capacitado.
AVERÍA SENSOR TERMICO EN FA / AVERÍA DE LA SONDA DE TEMPERATURA DE LA PSU	El sensor de temperatura del conector del terminal de la batería está averiado. Medida: Compruebe si el sensor de temperatura en el punto terminal de la batería está dañado. Compruebe también que el cableado del terminal de la batería a la tarjeta de terminación no esté dañado. Sustituya el conjunto de cables de la batería si el fallo persiste.

AVERÍAS RELACIONADOS CON EL CABLEADO Y EL CONTROLADOR

AVERÍA COMUN. CANAL 1 / AVERÍA DETECTADA EN EL PUERTO A	Se ha detectado un fallo en el CANAL 1 del módulo de red. Medida: Compruebe el ajuste del CANAL 1 del módulo de red y el cableado a los terminales del CANAL 1 para eliminar esta condición de fallo.
AVERÍA COMUN. CANAL 2 / AVERÍA DETECTADA EN EL PUERTO B	Se ha detectado un fallo en el CANAL 2. Medida: Compruebe el ajuste del CANAL 2 y el cableado al PUERTO B para eliminar esta condición de fallo.
LAZO EN CORTO O ABIERTO / CIRCUITO ABIERTO CORTOCIRCUITO	Se ha detectado un cableado abierto o un cortocircuito en un circuito de bucle. La localización de este fallo se indica mediante los LED amarillos de los dispositivos situados a ambos lados del fallo. Medida: Compruebe el cableado entre los dispositivos que tengan LED amarillos encendidos y solucione el fallo de cableado.

Mensaje	Significado y posibles medidas correctivas. Si un fallo persiste, pida asesoramiento. Si la medida correctiva requiere cableado, sustitución o actualización, estos trabajos deberán ser realizados por un ingeniero capacitado.
AVERÍA EN CONVERTIDOR DE SALIDA / AVERÍA DEL CONTROLADOR DE SALIDA	El controlador de salida está averiado. Medida: Se debe sustituir el módulo afectado.
LAZO PARCIALMENTE ABIERTO / CIRCUITO ABIERTO PARCIALMENTE CORTOCIRCUITO PARCIAL	Se ha detectado un cableado parcialmente abierto/cortocircuito en un cableado de bucle. Este fallo afectará a la capacidad de los dispositivos para detectar incendios. Medida: Compruebe el cableado del bucle a los terminales de los dispositivos sospechosos y compruebe también si el cableado del bucle está dañado. Tome medidas correctivas para solucionar el fallo.

Mensaje	Significado y posibles medidas correctivas. Si un fallo persiste, pida asesoramiento. Si la medida correctiva requiere cableado, sustitución o actualización, estos trabajos deberán ser realizados por un ingeniero capacitado.
---------	---

AVERÍAS DE COMUNICACIÓN Y ASIGNACIÓN

AVERÍA DE COMUNICACIÓN O TRANSMISIÓN / ERROR DE COMUNICACIÓN O AVERÍA DE TRANSMISIÓN	Se ha detectado un error de comunicación o un fallo de transmisión, debido a algún tipo de interferencia. La cobertura contra incendios podría verse afectada. Medida: Busque asesoramiento, póngase en contacto con el servicio de asistencia técnica de Notifier. Una vez restablecida la comunicación, la central debe apagarse y encenderse de nuevo.
COMUNICACIÓN PARADA / COMUNICACIÓN DETENIDA	Se ha detenido la comunicación. Medida: Busque asesoramiento, póngase en contacto con el servicio de asistencia técnica de Notifier.
DISPOSITIVO NO CONFIGURADO / DISPOSITIVO AÑADIDO	Se ha detectado un dispositivo en un bucle que no ha sido configurado. Medida: Asegúrese de que el dispositivo añadido está configurado para funcionar en el sistema según sus necesidades.
DISPOSITIVO DUPLICADO / AVERÍA DE DIRECCIÓN DUPLICADA	Hay dos dispositivos con la misma dirección. Medida: Localice los dispositivos afectados y asigne una nueva dirección a uno de ellos.
AVERÍA DE COMUN. EN RED ID2Net / AVERÍA DE HARDWARE ENCONTRADO DURANTE EL MAPEO	Se ha detectado un fallo de hardware durante la asignación. El cableado de los nodos de la red está invertido. Medida: Compruebe el cableado de la red.

Mensaje	Significado y posibles medidas correctivas. Si un fallo persiste, pida asesoramiento. Si la medida correctiva requiere cableado, sustitución o actualización, estos trabajos deberán ser realizados por un ingeniero capacitado.
ALTO NIVEL DE ERRORES EN RED ID2Net / ALTA TASA DE ERRORES DE COMUNICACIÓN	Se ha detectado un alto índice de errores de comunicación. Medida: Busque ayuda, póngase en contacto con el servicio de asistencia técnica de Notifier.
DISPOSITIVO INCOMPATIBLE / DISPOSITIVO INCOMPATIBLE	Se ha detectado un dispositivo incompatible. Medida: Asegúrese de que el dispositivo compatible está instalado en la ubicación identificada.
Encontrado Dispositivo no válido	Se ha conectado al bucle un tipo de dispositivo no compatible. Medida: Sustitúyalo por un tipo de dispositivo compatible.
DISPOSITIVO NO RESPONDE / DISPOSITIVO PERDIDO	Se ha detectado que faltan dispositivos en un bucle. Medida: Compruebe el circuito de bucle y añada el dispositivo o dispositivos que falten; asegúrese de que están instalados correctamente.
DISPOSITIVO PERDIDO / SIN RESPUESTA	La central ya no puede comunicarse con un dispositivo. Un componente del sistema no responde. Medida: Compruebe en la pantalla de la central para identificar qué dispositivo o módulo de un bucle presenta dicho fallo. Compruebe que el dispositivo está correctamente instalado y asegúrese de que los cables están bien sujetos a los terminales del dispositivo. Sustituya el dispositivo si el fallo persiste.
SE DETECTARON DEMASIADOS DISPOSITIVOS	Demasiados dispositivos detectados en un circuito de bucle. Medida: Compruebe y asegúrese de que no se supera el número máximo de dispositivos permitidos en un circuito de bucle.

Mensaje	Significado y posibles medidas correctivas. Si un fallo persiste, pida asesoramiento. Si la medida correctiva requiere cableado, sustitución o actualización, estos trabajos deberán ser realizados por un ingeniero capacitado.
----------------	---

AVERÍAS DEL DISPOSITIVO DE CAMPO

FALLO EN CONFIGURACIÓN DE ASPIRACIÓN / AVERÍA DE CONFIGURACIÓN DEL EQUIPO DE ASPIRACIÓN	Se ha detectado un fallo en la configuración de aspiración. Medida: Compruebe que la configuración de la unidad ASD es correcta para la aplicación requerida.
AVERÍA EN DETECTOR DE ASPIRACIÓN / AVERÍA DETECTOR ASPIRACIÓN	El detector o detectores de aspiración del interior de una ASD están averiados. Medida: El detector del interior de la unidad ASD está averiado; sustituya el detector o los detectores.
AVERÍA DE ASPIRACIÓN / AVERÍA ASPIRACIÓN	Se ha detectado un fallo de aspiración. Este fallo está relacionado con el equipo de detección de incendios por muestreo de aire ASD. Indica que el circuito de ultrasonidos no funciona, que el sistema de aspiración presenta un fallo o que la inicialización del caudal ha fallado. Medida: La unidad ASD puede estar defectuosa y es necesario comprobar que está correctamente instalada. Sustituya la unidad si el fallo persiste.
AVERÍA FILTRO DE ASPIRACIÓN / AVERÍA FILTRO ASPIRACIÓN	El filtro de aspiración está defectuoso. Medida: Sustituya el filtro o los filtros del interior de la unidad ASD.

Mensaje	Significado y posibles medidas correctivas. Si un fallo persiste, pida asesoramiento. Si la medida correctiva requiere cableado, sustitución o actualización, estos trabajos deberán ser realizados por un ingeniero capacitado.
FLUJO DE ASPIRACIÓN ALTO / FLUJO ASPIRACIÓN ALTO	Se ha detectado un fallo de aspiración de alto caudal. Este fallo está relacionado con el equipo de detección de incendios por muestreo de aire ASD. Este fallo indica que el caudal de aire que pasa por el aspirador está fuera del rango requerido para un funcionamiento correcto. Medida: Si el fallo persiste, se deberán hacer Configuraciones.
FLUJO DE ASPIRACIÓN BAJO / FLUJO ASPIRACIÓN BAJO	Se ha detectado un fallo de aspiración de bajo caudal. Este fallo está relacionado con el equipo de detección de incendios por muestreo de aire ASD. Este fallo indica que el caudal de aire que pasa por el aspirador está fuera del rango requerido para un funcionamiento correcto. Medida: Debe comprobarse el caudal de aire y realizar los Configuraciones necesarios.
AVERÍA ALIMEN ASPIRACIÓN / AVERÍA DE ALIMENTACIÓN EN ASPIRACIÓN	Se ha detectado un fallo de energía en el detector de aspiración. Medida: Compruebe la alimentación del detector ASD y asegúrese de que está presente.
AVERÍA CAMARA DE ASPIRACIÓN / AVERÍA ESCÁNER ASPIRACIÓN	Se ha detectado un fallo en la cámara de aspiración. Medida: Compruebe la unidad FFAST.
AVERÍA EN TIEMPO DE TRANSPORTE EN ASP. / AVERÍA TIEMPO BASE ASPIRACIÓN	Se ha detectado un fallo en el tiempo de transporte en el equipo de aspiración. Medida: Compruebe la unidad FFAST.

Mensajes y su significado

Mensaje	Significado y posibles medidas correctivas. Si un fallo persiste, pida asesoramiento. Si la medida correctiva requiere cableado, sustitución o actualización, estos trabajos deberán ser realizados por un ingeniero capacitado.
ACTIVADO MODO ALINEAMIENTO IR / BARRERA IR EN MODO ALINEACIÓN	El detector de haz se encuentra actualmente en modo de alineación (para permitir que el transmisor se alinee con el reflector). Se entra en este modo cuando se pulsa el botón de modo de alineación (en el NIVEL DE ACCESO 2) del detector. No hay cobertura contra incendios mientras se está en este modo. Medida: Si una vez finalizada la puesta en servicio del detector de haz se continúa en este modo, este mensaje indica que el dispositivo no se ha instalado correctamente y que es necesario realizar de nuevo el procedimiento de puesta en servicio (siga las instrucciones del manual del dispositivo).
HAZ BARRERA IR BLOQUEADO / BARRERA IR BLOQUEADA	Compruebe la línea de visión entre el transmisor del haz y el reflector para ver si hay algún bloqueo en la trayectoria del haz. Medida: Encuentre y elimine el obstáculo que causa el bloqueo.
ALINEAMIENTO IR INCORRECTO / BARRERA IR DESALINEADA	Se ha detectado un haz mal alineado. Medida: Compruebe y adopte medidas correctivas para asegurarse de que los sensores de haz están correctamente colocados.
MODO INICIALIZACIÓN IR / BARRERA IR EN MODO INICIALIZACIÓN	La berrera IR se encuentra actualmente en modo de inicialización (arranque). Este modo debería desaparecer una vez finalizado el periodo de inicialización. Medida: Si este mensaje persiste, el detector de haces está averiado y se debe sustituir.

Mensaje	Significado y posibles medidas correctivas. Si un fallo persiste, pida asesoramiento. Si la medida correctiva requiere cableado, sustitución o actualización, estos trabajos deberán ser realizados por un ingeniero capacitado.
FALLO EN PRUEBA DE OSCURECIMIENTO EN IR / FALLO EN PRUEBA LOCAL DE OSCURECIMIENTO EN BARRERA IR	La prueba de oscurecimiento del haz ha fallado. Medida: Limpie el transmisor y el reflector y repita la prueba. Es posible que haya un haz mal alineado (vuelva a realizar el procedimiento de alineación del haz y repita la prueba). La barrera IR permanece en fallo hasta que se reinicia o se agota el tiempo.
FALLO EN PRUEBA IR / FALLO EN PRUEBA LOCAL EN BARRERA IR	La prueba local de la central del haz ha fallado. Esta prueba se realiza con la llave de prueba a distancia o pulsando el botón de prueba del detector de haces. Cualquiera de las dos pruebas debería forzar al detector de haces a señalar una condición de alarma. Medida: Si la prueba falla, la unidad está defectuosa y se debe sustituir.
SATURACIÓN SEÑAL IR / BARRERA IR SATURADA	Se trata de un aumento de la señal reflejada. Medida: Inspeccione la línea de visión entre el transmisor y el reflector para ver si hay algún reflectante en la trayectoria del haz. También puede comprobar que la luz del sol no incide sobre el reflector a determinadas horas del día.
FALLO PRUEBA OSCURECIMIENTO IR DESDE PANEL / FALLO EN PRUEBA REMOTA DE OSCURECIMIENTO EN BARRERA IR	La prueba de oscurecimiento de la central del haz ha fallado. Medida: Se aplican las mismas soluciones que para BEAM LOCAL OBSCURATION TEST FAILED.

Mensajes y su significado

Mensaje	Significado y posibles medidas correctivas. Si un fallo persiste, pida asesoramiento. Si la medida correctiva requiere cableado, sustitución o actualización, estos trabajos deberán ser realizados por un ingeniero capacitado.
FALLO DE PRUEBA BARRERA IR DESDE PANEL / FALLO PRUEBA REMOTA EN BARRERA IR	La prueba de la central del haz ha fallado. Esta prueba se controla desde la central de haces. La prueba fuerza el detector de haces a señalar una condición de alarma. Medida: Si la prueba falla, la unidad está defectuosa y se debe sustituir.
BAJA SEÑAL BARRERA IR / BARRERA IR POR DEBAJO DE RANGO	Se detecta una trayectoria del haz por debajo del nivel requerido. Medida: Compruebe y asegúrese de que la trayectoria del haz está por encima del alcance mínimo recomendado.
AVERÍA SENSOR CO / AVERÍA DEL DETECTOR DE CO	Se ha detectado un fallo en el sensor CO. Medida: Sustituya el dispositivo.
AVERÍA SENSOR CO CADUCADO / CADUCADA LA VIDA ÚTIL DEL DETECTOR DE CO	Se ha superado la vida útil del sensor CO. Por lo tanto, se trata de una alerta de mantenimiento del sensor. El elemento de monóxido de carbono (CO) de un sensor multicriterio SMART 4 ha alcanzado su límite de vida útil. Medida: Sustituya el dispositivo.
DETECTOR SUCIO / ALCANZADO LÍMITE DE SUCIEDAD	Una indicación de mantenimiento de un sensor sucio que se acerca al límite de su operatividad. Medida: Sustituya el dispositivo.
ALERTA DE CONGELACIÓN / ALERTA DE CONGELACIÓN	El dispositivo funciona por debajo de sus parámetros de funcionamiento recomendados. Medida: Compruebe que el dispositivo se encuentra en el entorno correcto

Mensaje	Significado y posibles medidas correctivas. Si un fallo persiste, pida asesoramiento. Si la medida correctiva requiere cableado, sustitución o actualización, estos trabajos deberán ser realizados por un ingeniero capacitado.
FALLO SENSOR DE TEMPERATURA / AVERÍA DETECTOR DE TEMPERATURA	Se ha detectado un fallo en el sensor de calor. Medida: Compruebe y sustituya el dispositivo.
FALLO EN EL HAZ DE LUZ DE LA BARRERA IR / AVERÍA IR POR LUZ AMBIENTE	El sensor está sucio o situado en un lugar en el que penetra demasiada luz ambiental en la cámara de detección del sensor. Medida: Sustituya o cambie a un tipo de sensor alternativo.
AVERÍA BARRERA IR / AVERÍA EN INFRARROJOS	Se ha detectado un fallo en el sensor IR. Medida: Sustituya el dispositivo.
AVERÍA SATURACIÓN SEÑAL IR / SATURACIÓN IR	El sensor está sucio o situado en un lugar en el que penetra demasiada luz ambiental en la cámara de detección del sensor. Medida: Sustituya el dispositivo y, si el problema persiste, cambie a un tipo de sensor alternativo.
AVERÍA FILTRO SUCIO VIEW / AVERÍA EN EL FILTRO DE PARTÍCULAS	El fallo solo es aplicable a los sensores VIEW. El sensor se ha contaminado (posiblemente un insecto). Medida: Elimine aquello que lo ha contaminado. Sustituya el dispositivo si esto no consigue eliminar el fallo.

Mensajes y su significado

Mensaje	Significado y posibles medidas correctivas. Si un fallo persiste, pida asesoramiento. Si la medida correctiva requiere cableado, sustitución o actualización, estos trabajos deberán ser realizados por un ingeniero capacitado.
LAZO CON AISLADOR ABIERTO / LAZO ABIERTO POR AISLADOR	Se ha detectado un cortocircuito en uno de los bucles. Los aislantes situados a ambos lados del cortocircuito se abrirán para aislar la parte afectada del bucle. El color de los LED de los dispositivos a ambos lados de la condición de cortocircuito cambia a amarillo. Medida: Compruebe y corrija el cableado entre los dispositivos con LED amarillos encendidos. Sustituya los dispositivos afectados si el problema persiste.
AVERÍA EN LA CÁMARA DE DETECTOR ÓPTICO / AVERÍA EN LA CÁMARA DEL DETECTOR ÓPTICO	Hay un problema de hardware con el dispositivo sensor. Medida: Sustituya el dispositivo sensor.
AVERÍA EN DETECTOR / AVERÍA DEL DETECTOR<	El dispositivo sensor presenta un fallo. Medida: Sustituya el dispositivo.

Mensaje	Significado y posibles medidas correctivas. Si un fallo persiste, pida asesoramiento. Si la medida correctiva requiere cableado, sustitución o actualización, estos trabajos deberán ser realizados por un ingeniero capacitado.
EVENTOS VÍA RADIO	
AVERÍA SABOTAJE / AVERÍA DE SABOTAJE	El dispositivo VÍA RADIO ha sido retirado de la base. Medida: Vuelva a colocar el dispositivo VÍA RADIO en la base.
BAJA SEÑAL VÍA RADIO / INTENSIDAD DE SEÑAL BAJA VÍA RADIO	La intensidad de la señal es insuficiente para la comunicación entre dispositivos VÍA RADIO. Medida: Utilice programa vía radio para comprobar la intensidad de la señal y tome medidas correctivas para aumentarla.
SUPERADO EL LIMITE DE INTERFERENCIAS EN SEÑAL VÍA RADIO / SE SUPERÓ EL LÍMITE DE INTERFERENCIAS PARA EL VÍA RADIO	El ruido ha afectado a la señal hacia y desde el dispositivo vía radio. Medida: Utilice el programa vía radio para comprobar la intensidad de la señal y tome medidas correctivas para reducir el ruido y aumentar la señal.

Mensaje	Significado y posibles medidas correctivas. Si un fallo persiste, pida asesoramiento. Si la medida correctiva requiere cableado, sustitución o actualización, estos trabajos deberán ser realizados por un ingeniero capacitado.
EVENTOS DE MANTENIMIENTO	
AVISO DE DURACIÓN DE BATERÍA / ADVERTENCIA DE DURACIÓN DE LA BATERÍA	Advertencia de fin de vida útil de la batería. Medida: Sustituya la batería.
AVISO CADUCIDAD CO / ADVERTENCIA DE VENCIMIENTO DE CO	Se trata de una advertencia de mantenimiento de un sensor sucio que ha alcanzado el límite de su operatividad. Medida: Sustituya el dispositivo.
AVISO DE SUCIEDAD POR COMPENSACIÓN / COMPENSACIÓN DE SUCIEDAD	Se trata de una advertencia de mantenimiento de un sensor sucio que ha alcanzado el límite de su operatividad. Medida: Sustituya el dispositivo.
ALERTA POR SUCIEDAD EN DETECTOR / PRE-ALERTA DE MANTENIMIENTO	Mensaje que indica que se debe realizar el mantenimiento; la detección se está contaminando. Medida: Sustituya el dispositivo.

Mensaje	Significado y posibles medidas correctivas. Si un fallo persiste, pida asesoramiento. Si la medida correctiva requiere cableado, sustitución o actualización, estos trabajos deberán ser realizados por un ingeniero capacitado.
MENSAJES DE FUNCIONAMIENTO DE PRUEBA	
TARIFA RETIRADA DE LA PRUEBA / CANCELADA PRUEBA FARE	Un mensaje que indica que el equipo de enrutamiento de alarmas contra incendios ha sido retirado del modo de prueba.
PRUEBA FARE / PRUEBA FARE	Un mensaje que indica que el equipo de enrutamiento de alarmas contra incendios está en modo de prueba.
EMPEZADA PRUEBA / INICIADA PRUEBA DE INDICADOR	Un mensaje que indica que se ha iniciado una prueba de «indicador y visualización». Medida: Para detener la prueba de «indicador y visualización», seleccione el botón «CANCELAR PRUEBA».
CANCELADA PRUEBA / PARADA PRUEBA DE INDICADOR	Un mensaje que indica que se ha detenido una prueba de «indicador y visualización».
ZONA EN PRUEBAS / ZONA EN PRUEBA	Un mensaje que indica una zona en modo prueba. Medida: Una vez finalizadas las pruebas, saque la zona del modo de prueba.
ZONA RETIRADA DE LA PRUEBA / CANCELADA PRUEBA DE ZONA	Un mensaje que indica que una zona ha sido retirada del modo de prueba.

EVENTOS DE ANULACIÓN

ANULADO / ANULADO

Una parte del sistema, como una zona de detección, dispositivo de bucle, zona de alarma, zona de control, FARE o FRE está anulada y la medida de desactivación ha tenido éxito.

Medida: Vuelva a activar la anulación cuando sea necesario.

HABILITADO / HABILITADO

Una parte del sistema, como una zona de detección, dispositivo de bucle, zona de alarma, zona de control, FARE o FRE está activada y la medida de activación ha tenido éxito.

EVENTOS DE ALARMA

ALARMA / ALARMA	Indica que se ha notificado una alarma desde un dispositivo de detección.
PRIMERA ALARMA	Indica la primera alarma que se ha informado desde un dispositivo de detección.
PREALARMA / PRIMERA ALARMA	<p>Ciertos tipos de dispositivos de detección tienen la capacidad de informar cuando casi se ha alcanzado una alarma, pero no completamente, lo que se denomina prealarma. Tenga en cuenta que una prealarma a tiempo puede convertirse en una alarma completa.</p> <p>Medida: Investigue la posible causa de la prealarma comprobando el entorno alrededor del dispositivo instalado.</p>
ALARMA EN PRUEBAS / PRUEBA DE ALARMA	<p>Se trata de una alarma de un dispositivo de detección que se ha puesto en modo de prueba.</p> <p>Medida: Una vez finalizadas las pruebas, asegúrese de que se elimina el modo de prueba.</p>
ALARMA TÉCNICA / ALARMA TÉCNICA	<p>Se trata de entradas de avería de los equipos de los edificios, como sistemas de aire acondicionado, ascensores, instalaciones de rociadores, sistemas de calefacción y refrigeración y cualquier equipo técnico de un edificio, para notificar a las «personas responsables» o advertir al público en general si existe un riesgo o peligro.</p> <p>Medida: Investigue la posible causa de la alarma técnica y, en su caso, adopte medidas correctivas para eliminar el fallo en el equipo de la planta.</p>

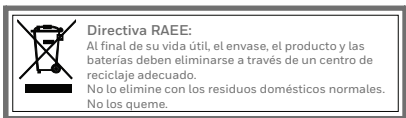
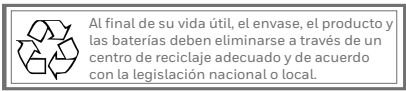

Notifier by Honeywell se reserva el derecho de revisar la presente publicación de forma ocasional y de realizar cambios en el contenido de la misma, sin obligación de informar a ninguna persona acerca de dichas revisiones y cambios.

	Honeywell Life Safety Iberia C/Pau Vila 15-19, 08911 Badalona, Barcelona, Spain	
	Apoyo técnico: https://buildings.honeywell.com/us/en/lp/notifier-inspire	Sitio web: https://www.notifier.es/