

## Fiche produit

### DL400 - Flexibles - Passes-câbles

#### Description du produit

La gamme de flexibles de CDVI offre une méthode sûre et sécurisée pour transférer les câbles d'un point fixe, comme le bâti de la porte, au tablier de la porte.

Tous les modèles sont équipés d'un flexible très résistant en inox pour une meilleure protection et ont un diamètre intérieur supérieur à 7 mm, ce qui est suffisant pour que coulissent les câbles de commande et de verrouillage de porte les plus courants.

Le DL400 est un passe-câble encastré dans le bâti de la porte et invisible lorsque la porte est en position fermée.

#### Caractéristiques

- Flexibles inox invisibles



 Certification

 DEEE

 RoHS Certification

Toutes les informations mentionnées à titre indicatif sur le présent document (photos, dessins, caractéristiques techniques et dimensions) peuvent varier et sont susceptibles de modifications sans notification préalable

## Spécifications du produit

Dimensions longueur x diamètre intérieur :

- **DL400** : 290 mm x Ø 9 mm

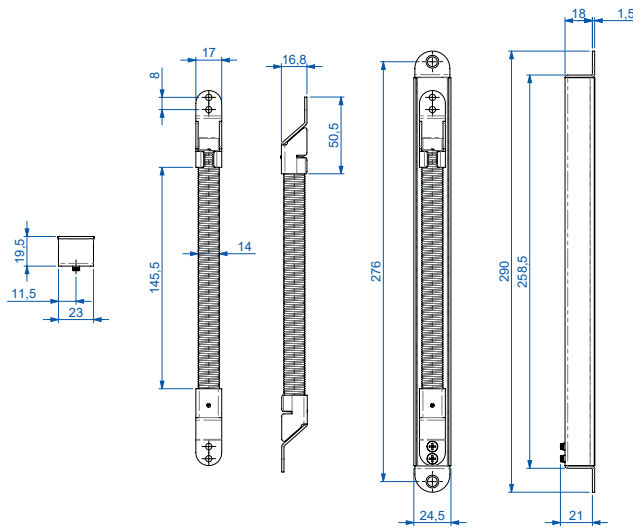

## Schémas d'installation

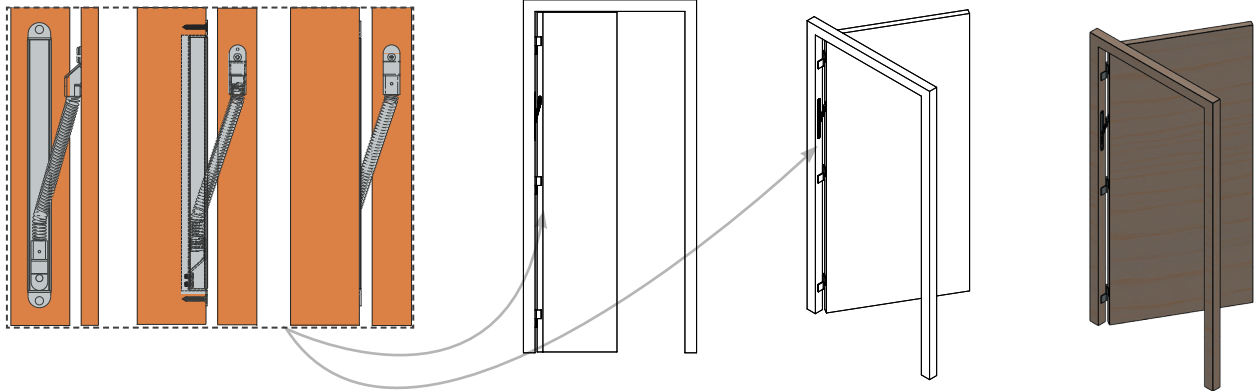

## Références produits

F0524000005	DL400	Flexible de porte invisible 210 mm - métal (porte ouvrante)
F0524000004	GF45	Flexible de porte 450 mm - métal
F0524000007	GF60	Flexible de porte 600 mm chromé - métal
F0524000014	FLEX30	Flexible de porte 300 mm - inox
F0524000015	FLEX60	Flexible de porte 600 mm - inox
F0524000008	FLEXDORE	Flexible de porte 300 mm doré - inox

## Le plus CDVI

Garantie 10 ans  
Environnement (DEEE, RoHs)